

SLVT

热力管网综合解决方案

Comprehensive Solutions For Thermal Pipeline Networks



浙江善流阀门科技有限公司

ZHEJIANG SHANLIU VALVE TECHNOLOGY CO.,

浙江省永嘉县瓯北街道三桥工业区林下路1号

Address: No.1 Linxia Road, Sanqiao Industrial Zone, Oubei Street,
Yongjia County, Zhejiang Province, China

工厂电话/Factory Tel: 0577-67198981

传真/Fax: 0577-67038872

<https://www.shanliuvalve.com>

E-mail:sales@shanliuvalve.com

浙江善流阀门科技有限公司

ZHEJIANG SHANLIU VALVE TECHNOLOGY CO., LTD.

客户的需求就是我们努力的方向
THE DEMAND OF CUSTOMERS IS THE DIRECTION OF OUR EFFORTS

SLVT SHANLIU
TECHNOLOGY

浙江善流阀门科技有限公司



林炳春董事长随同胡锦涛主席古巴访问合影(中排左三)
Mr.Lin Bingchun Visit Cuba With President Hu Jing Tao
(The Third From Left In Line 2)

林炳春董事长随同温家宝总理在欧洲访问留影(后二排右六)
Mr.Lin Bingchun Visit Europe With Premier Wen Jiabao
(The Sixth From The Right In Lane 3)





企业简介

ENTERPRISE PROFILE

浙江善流阀门科技有限公司(简称“善流科技”)成立于2018年,总部及制造基地位于“中国泵阀之乡”——浙江温州永嘉,是一家集研发、设计、生产、销售与服务于一体的现代化高新技术企业,专注于流体控制阀门高端领域。公司深耕城市给排水、水利水电、市政管网、消防系统及环保水处理等领域,主营闸阀、蝶阀、调流阀、止回阀、减压阀、空气阀、水力控制阀等系列产品,致力于为全球水务工程提供一站式阀门解决方案。秉承“零缺陷、全溯源、持续改进”的质量方针,公司建立了全流程、标准化、数据驱动的生产管理体系。产品严格遵循GB、ISO、API、AWWA等国内外权威标准,实施模块化设计、CAD/CAE结构优化与有限元分析,确保结构安全与性能优越。从原材料到售后服务,公司推行生产工艺标准化、精益布局与5S管理,严格执行“自检、互检、专检”三检制,关键工序结合无损探伤、热处理、高精度研磨等工艺,确保密封可靠、质量过硬。所有产品赋予唯一身份编号,实现全生命周期可追溯。通过SPC等统计技术、根本原因分析与纠防体系,持续改进过程能力。公司倡导“技术为本、质量为先、服务至上”,以“尽善尽美,流光溢彩”为经营理念,致力于成为全球一流的流体控制设备供应商,为智慧水务系统贡献“善流”力量。公司通过实施严谨的生产管理体系,不仅能够保证给排水阀门产品在出厂时满足高标准,更能确保其在长达数十年的服役期内稳定运行,为城市的“生命线”工程提供坚实的保障。这套体系是公司核心竞争力的重要体现,也是向客户传递信心的重要承诺

Zhejiang Shanliu Valve Technology Co., Ltd. ("Shanliu Technology") was founded in 2018, with its headquarters and manufacturing base located in Yongjia, Wenzhou, Zhejiang – the "Hometown of China's Pump Valves". It is a modern high-tech enterprise integrating R&D, design, production, sales, and service, with a focus on the high-end field of fluid control valves. The company specializes in urban water supply and drainage, water conservancy and hydropower, municipal pipelines, fire protection systems, and environmental water treatment. Its main products include gate valves, butterfly valves, flow control valves, check valves, pressure reducing valves, air valves, and hydraulic control valves, and it is committed to providing one-stop valve solutions for global water engineering projects. Adhering to the quality policy of "Zero Defects, Full Traceability, Continuous Improvement", the company has established a fully integrated, standardized, and data-driven production management system. Products strictly comply with authoritative national and international standards such as GB, ISO, API, and AWWA. The company employs modular design, CAD/CAE structural optimization, and finite element analysis to ensure structural safety and superior performance. From raw materials to after-sales service, the company implements standardized production processes, lean layout, and 5S management, strictly enforcing the "self-inspection, mutual inspection, and specialized inspection" system. Key processes integrate non-destructive testing, heat treatment, and high-precision grinding to ensure reliable sealing and excellent quality. Each product is assigned a unique identification number, enabling full life-cycle traceability. Through statistical process control (SPC), root cause analysis, and corrective and preventive action systems, the company continuously improves process capability. The company advocates the principles of "Technology as the Foundation, Quality as the Priority, Service as the Supreme" and operates under the business philosophy of "Continuous Perfection, Flowing Excellence", striving to become a world-class supplier of fluid control equipment and to contribute the strength of "Shanliu" to smart water systems. By implementing a rigorous production management system, the company not only ensures that its water supply and drainage valves meet high standards upon delivery but also guarantees stable operation throughout decades of service, providing reliable and solid protection for the city's "lifeline" projects. This system is a key embodiment of the company's core competitiveness and an important commitment to delivering confidence to its customers.

品牌理念 BRAND CONCEPT

浙江善流阀门科技有限公司（简称“善流科技”），英文名称：Zhejiang Shanliu Valve Technology Co., Ltd.（注册商标简称“SLVT”）“上善若水，源远流长”是善流科技文化的核心精神，经过将近十年的不懈努力和执着奋斗，走出了一条属于自己的品牌发展之路，并立志成长为中国乃至世界知名的阀门制造企业。

Zhejiang Shanliu Valve Technology Co., Ltd. (abbreviated as "Shanliu Technology"), English trade name: Zhejiang Shanliu Valve Technology Co., Ltd. (registered trademark abbreviation: "SLVT"). "The highest good is like water; a long and endless source flows far." This is the core spiritual essence of Shanliu Technology's corporate culture. Through nearly ten years of unremitting efforts and persistent dedication, the company has forged its own path of brand development. It aspires to grow into a world-renowned valve manufacturing enterprise, first in China and then across the globe.

公司愿景：做全球最好的阀门

企业精神：学习、积累、沉淀、提高。

企业宗旨：持续发展、引领未来。

企业管理理念：以人为本、以诚为善、与时俱进、合作共赢。

经营理念：产品服务于顾客，一切以顾客为中心。

行为准则：诚信做人、踏实做事、科技兴厂、事业为民。

企业价值观：品牌+员工+社会=企业价值

质量方针：全员参与，质量提升，持续改进，顾客满意。

企业管理方针：以管理的规范为基石，以市场的拓展为平台，以产品的创新为砥柱，以技术的进步为栋梁，以品质的卓越为保障，构筑坚实辉煌的企业大厦。

企业目标：树立全国阀门行业名牌地位，跻身世界阀门专业品牌行列，生产全球最好的阀门。

人才理念：以人为本，实现资本和智本结合；产业报国，体现人生和事业价值。

质量理念：品质铸就善流科技，品牌誉满善流科技。

市场理念：命运共同，利益“双赢”，产销携手，拓展市场。

服务理念：亲情、快捷、规范、完美。

Company vision: to be the best valve in the world. Accumulation and improvement of enterprise spirit.

Enterprise tenet: sustainable development, leading the future.

Enterprise management philosophy: people-oriented, no faith, keeping pace with the times, win-win cooperation.

Business philosophy: products serve customers, all customer-oriented.

Code of conduct: be honest, work steadfastly, prosper the factory with science and technology and work for the people.

Enterprise values: brand+employee+society=enterprise value

Quality policy: full participation, quality improvement, continuous improvement, customer satisfaction.

Enterprise management policy: Based on the standard of management, market development as the platform, product innovation as the mainstay, technological progress as the pillar, quality excellence as the guarantee, to build a solid and brilliant enterprise building.

Enterprise goal: to establish the famous brand status of the national valve industry, to become one of the professional valve brands in the world, and to produce the best valve in the world.

Talent concept: people-oriented, to achieve the combination of capital and intelligence; industry serving the country, reflecting the value of life and career. Quality concept: Shanliu Technology is built by quality, and Shanliu Technology is famous for its brand.

Market concept: common destiny, win-win benefits, on the basis of products and marketing expanding the market.

Service concept: family, fast, standard and perfect.

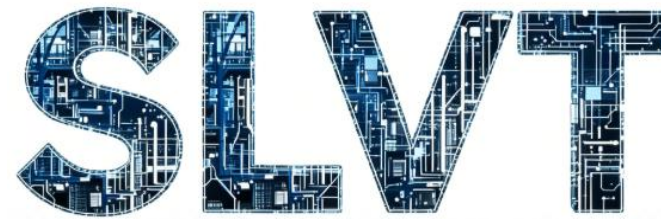

客户的需求就是我们努力的方向

The demand of customers is the direction of our efforts

技术驱动针对性强——SLVT 的诞生

善流科技技术研发团队经历了石化井喷期与建筑行业的大发展时期，在每个发展阶段，团队都会针对市场的最新需求与行业特点开发针对性产品。如工业领域的石化、钢铁厂、电厂等专用阀门，市政水利领域的水利控制阀等。

SLVT 品牌正是在这种市场与技术双驱动的背景下，针对数据中心规模化、集控化、自动化、模块化的需求特征入手从而研发诞生。因此 SLVT 产品的设计理念即专业致力于解决数据中心空调系统所用阀门的特定需求，公司并为此引进欧美先进制造工艺，优化扩充该产品线产能以满足这一特定市场的需求。

精诚合作服务至上

良好的合作是打造品牌影响力的关键因素之一，而内在产品的质量提升和是否适用则是产品优秀与否的重要衡量标准。优质的服务源于对用户需求的不断满足，而产品技术更新很大程度上也是由于市场需求的不断变化。面对目前数据中心规模化发展趋势，所用阀门产品越来越专业化，浙江善流阀门科技有限公司将会继续保持和各大数据中心建设者的良好沟通，不断学习，不断完善服务来满足数据中心的发展需要。与此同时，善流科技也将进一步做好售前、售中、售后各环节的服务工作，时刻以客户利益为中心，向数据中心项目提供更为优质、精准、专业的阀门产品与技术服务。

善流科技人将秉承“客户的需求就是我们努力的方向”这一宗旨，在市场中砥砺前行，努力攀上阀门行业技术与品质的珠穆朗玛峰。

TECHNOLOGY DRIVEN AND TARGETED-THE BIRTH OF SLVT

SHANLIU TECHNOLOGY technology research and development team has experienced the great development period of petrochemical blowout period and construction industry. In each development stage, the team will develop targeted products according to the latest market demand and industry characteristics. Such as petrochemical industry, steel plants, power plants and other special valves, municipal water conservancy control valves.

Under the background of double driving of market and technology, SLVT brand starts from the demand characteristics of large-scale, centralized control, automation and modularization of data center, thus its R&D is born. Therefore, the design concept of SLVT products is dedicated to solve the specific needs of valves used in air conditioning system of data center. The company introduces advanced manufacturing technology from Europe and America to optimize and expand the production capacity of the product line to meet the demand of this specific market.

SINCERE COOPERATION AND SERVICE FIRST

Good cooperation is one of the key factors to build brand influence, and the quality improvement and applicability of internal products is an important measurement standard of product excellence. High quality service comes from the continuous satisfaction of users' needs, and product technology update is also due to the continuous change of market demand to a large extent. Facing the trend of large-scale development of the data center, the valve products used are becoming more and more professional. Zhejiang Shanliu Valve Technology Co., Ltd. will continue to maintain good communication with the builders of major data centers, continue to learn, and constantly improve services to meet the development needs of the data center. At the same time, SHANLIU TECHNOLOGY further do a good job in the pre-sale, in-sales and after-sales services, always taking the interests of customers as the center and providing more high-quality, accurate and professional valve products and technical services to the data center project.

SHANLIU TECHNOLOGY people will adhere to the tenet of customer's demand is the direction of our efforts, forge ahead in the market, and strive to climb the technology and quality of valve industry to Mount Everest.



生产设备

PRODUCTION EQUIPMENT

随着智能制造领域高速发展，阀门产业向智能制造方向转型已是大势所趋，善流科技主动拥抱智能制造，率先完成阀门生产柔性生产线的建设和智能化柔性制造系统的建立，本着缩短阀门研制周期，提高生产效率和产品质量，降低运营成本和资源能源消耗为目标。专业制造阀门产品为智能制造的切入点，从而迈向智能互联网和传统工业的融合。

善流科技立一套统一的云数据平台共享，应用阀门产品从企业生产令管理、项目管理、客户管理、产品生产流程管理、制造加工管理、组装测试到出厂验货各个环节。

Today, the valve industry follows closely to the trend of the rapid development in the intelligent manufacturing. SLVT follows this trend and become the first company in China to setup its own flexible production line and intelligent flexible manufacturing system. Based on the goal to shorten valve development cycle, improve productivity and quality of valves, reduce the operating costs and energy consumption, SLVT published its unique high-performance valves its products to step into the era of intelligent manufacturing.

SLVT has developed an intergrated cloud system to share the information of valve productions, project management, customer requirements, manufacturing process, management of product assembling and testing to assure the quality of each valve.





品质现场 QUALITY SCENE

从毛坯铸件到最终产品，拥有先进的检验手段和测试设备进行质量控制。所有产品都按照相关标准进行精确的材质分析和尺寸检验，严格的工序检验贯穿整个生产过程，每台阀门都按照客户的要求或国际标准生产，并在装运前进行最终的检测。我们将努力实现阀门零缺陷。

From the blank casting to the final product, it has advanced inspection means and testing equipment for quality control. All products are subject to accurate material analysis and dimensional inspection according to relevant standards, strict process inspection is carried out throughout the production process, each valve is manufactured according to customer requirements or international standards, and final inspection is conducted before shipment. We will strive to achieve zero valve defects.



SLVT

全焊接热力球阀

全焊接热力球阀



产品特点

1. 全焊接阀体结构，避免外漏。
2. 30年有效使用寿命，免维护，实现与管道同寿命。
3. 专有技术阀座（多重密封结构），保证零泄露。
4. 可提供直埋型阀门，有效避免操作人员因违规进入阀井所存在的人身安全隐患，节省造井成本，减少前期项目投资。
5. 可提供出厂预制保温型阀门，有效避免因现场施工条件差，造成的保温层密度小及密封效果不好等问题的出现。
6. 可提供便携式电动启闭工具（DN600-DN1400开关时间可缩短至两分钟内。）

技术性能规范表

| | | |
|------|--------------------|-------------|
| 公称口径 | 1/2"-64" | DN16-DN1600 |
| 压力等级 | Class150-Class1500 | PN16-PN250 |
| 温度范围 | -29°C-200°C | |
| 操作方式 | 手动、蜗轮、电动 | |
| 适用介质 | 水、石油、天然气等 | |

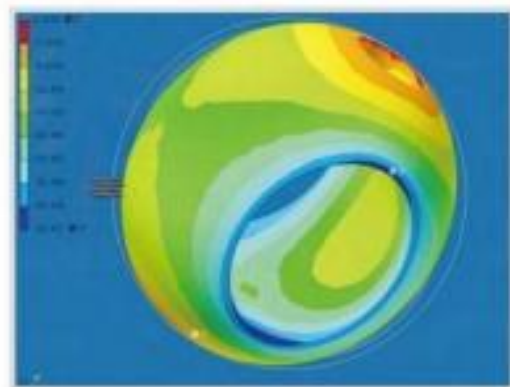

球体有限元分析

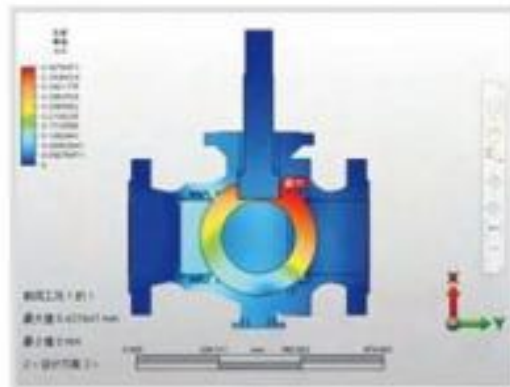

位移变形-整体

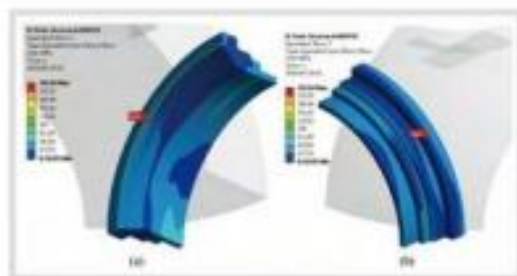

阀座等效应力分布云图

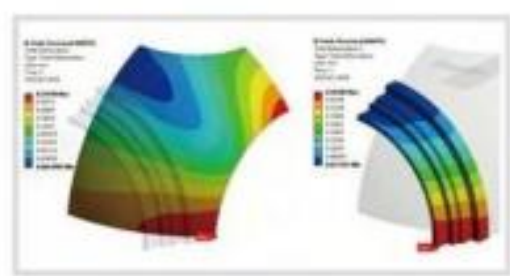

球体和阀座的变形分析

标准与规范

| | | | |
|--------|----------------------------------|-----------------------|-----------------------------------|
| 标准与规范 | 设计标准 | D209 | |
| | 温度压力等级 | GB/T 12224 | |
| | | ASME B16.34 | |
| | 壁厚 | GB/T 12224 | |
| | | ASME B16.34 ISO 17292 | |
| | | BS 5351 | |
| | | GB/T 12221 EN558 | |
| | 结构长度 | 法兰 | ASME B16.10 API 6D |
| | | 螺纹、焊接 | API 6D |
| | 端部连接 | 法兰 | ASME B16.5 GB/T 9113 JB/T 79 |
| | | 螺纹 | ASME B1.20.1 |
| | | 对焊 | ASME B16.25 ASME B31.4 ASME B31.8 |
| 承插焊 | | ASME B16.11 | |
| 压力试验 | API 598 JB/T 9092 BS6755 EN12266 | | |
| 防火测试 | API 6FA API 607 | | |
| 产品标识 | MSS-SP 25 | | |
| 表面质量 | MSS-SP 55 | | |
| 抗硫及硫化氢 | NACE MR60175 MR0103 | | |
| 低泄露试验 | ISO 15848 TU-Luft | | |

全焊接热力球阀

全焊接热力球阀

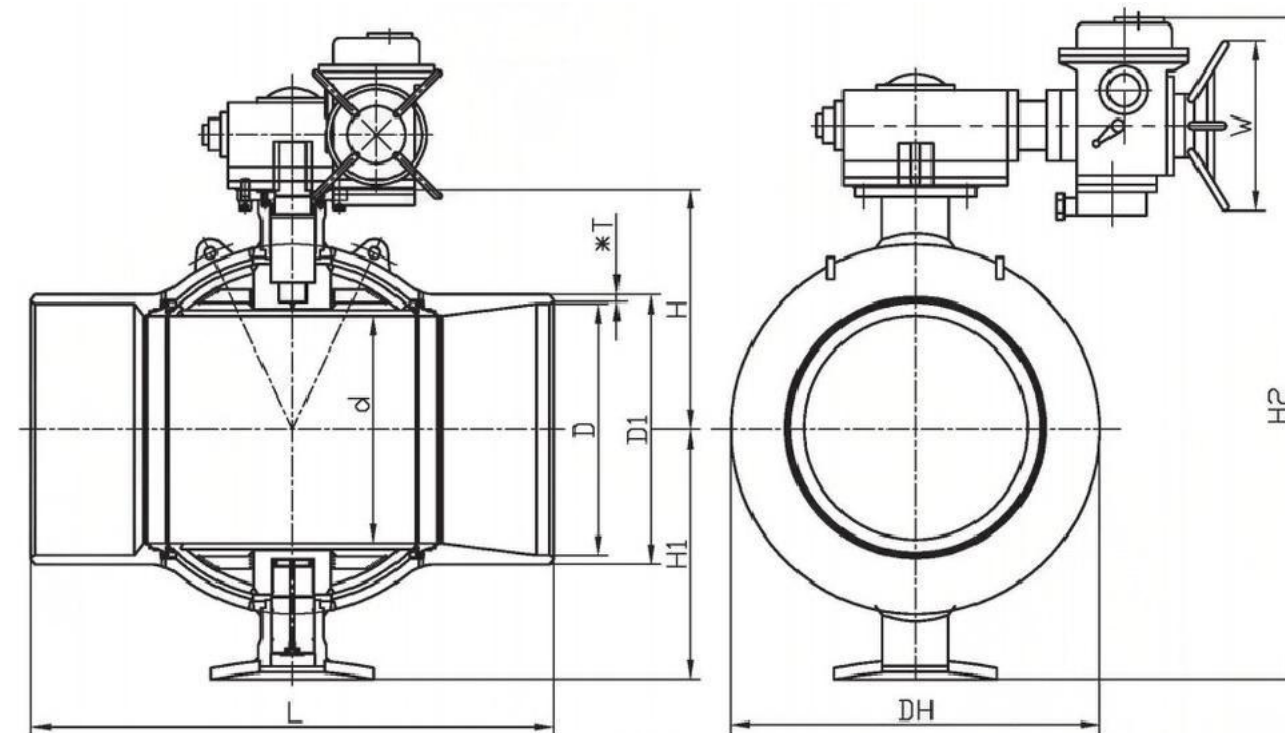
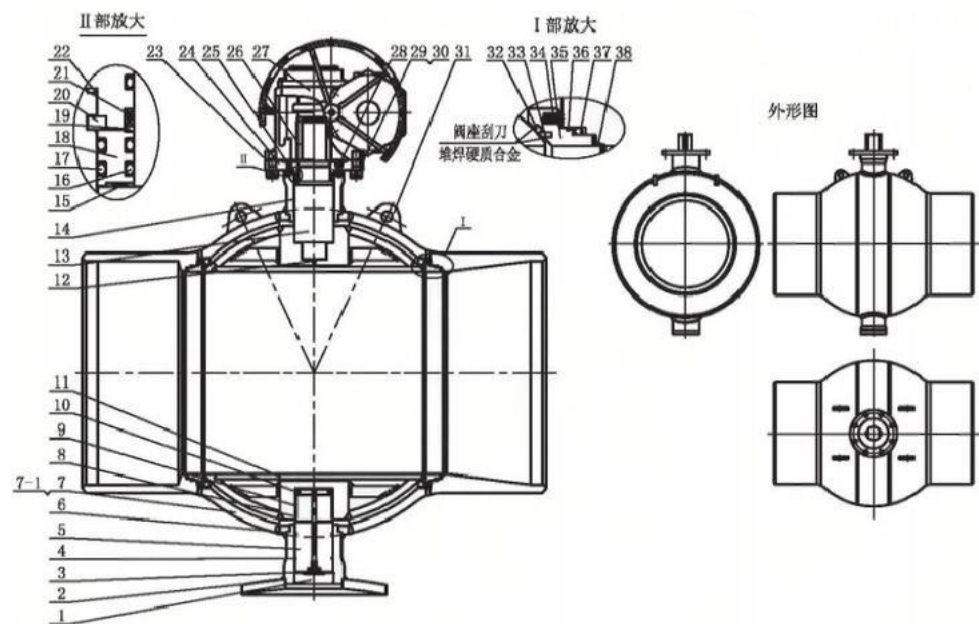

| 序号 | 名称 | 材料 | 序号 | 名称 | 材料 |
|-----|-------|-----------------------------|----|--------|----------------------|
| 1 | 底盖 | ASTM A105 | 20 | 四开环 | SS304 |
| 2 | 支撑脚 | CS | 21 | 填料 | 柔性石墨/PTFE |
| 3 | 轴承 | SS+PTFE | 22 | 缠绕垫片 | 柔性石墨+304 |
| 4 | O形圈 | VITON B | 23 | 圆柱销 | AISI 1045 |
| 5 | 下阀杆 | SS304/20Cr13/AISI 4140+表面硬化 | 24 | 顶法兰 | ASTM A105 |
| 6 | 阀体 | ASTM A105+Q355 | 25 | 圆柱销 | AISI 1045 |
| 7 | 副阀体 | Q345R+A105 | 26 | 键 | AISI 1045 |
| 7-1 | 袖管 | Q345R/ASTM A105 | 27 | 电动执行机构 | 组合件 |
| 8 | O形圈 | VITON B | 28 | 内六角螺钉 | ASTM A193 B7 |
| 9 | 轴承 | SS+PTFE | 29 | 内六角螺钉 | ASTM A193 B7 |
| 10 | 推力球轴承 | 组合件 | 30 | 弹簧垫圈 | AISI 1566 |
| 11 | 球体 | SS 304/ASTM A105表面硬化 | 31 | 吊耳 | CS |
| 12 | 防静电弹簧 | SS304 | 32 | 密封圈A | VITON AED |
| 13 | 阀杆 | S304/20Cr13/AISI 4140+表面硬化 | 33 | 密封圈B | 非金属材料 |
| 14 | 轴承 | SS+PTFE | 34 | 弹簧 | INCONEL X-750 |
| 15 | 调整垫片 | PTFE | 35 | 阀座 | SS304/ASTM A105+表面硬化 |
| 16 | O形圈 | VITON B | 36 | 防火圈 | 柔性石墨+304 |
| 17 | O形圈 | VITON B | 37 | O形圈 | VITON AED |
| 18 | 阀杆密封套 | SS304 | 38 | 防尘圈 | 柔性石墨+304 |
| 19 | 填料垫 | SS304 | | | |

袖管大小“*D”和壁厚“*T”可根据用户要求

| DN | d | D | L | *D1 | | *T | DH | H | H1 | H2 | W | 重量/Kg |
|-----------|------|------|------|-------|------|----|------|------|------|------|-----|-------|
| | | | | GB/EN | ASME | | | | | | | |
| 500x400 | 387 | 489 | 950 | 530 | 508 | | 680 | 500 | 438 | 1430 | 600 | 640 |
| 600x500 | 489 | 591 | 1150 | 630 | 610 | | 830 | 595 | 540 | 1640 | 600 | 1020 |
| 700x600 | 589 | 686 | 1350 | 720 | 711 | | 990 | 678 | 647 | 1860 | 600 | 1600 |
| 800x700 | 684 | 779 | 1550 | 820 | 813 | | 1130 | 753 | 713 | 1970 | 600 | 2500 |
| 900x800 | 779 | 876 | 1727 | 920 | 914 | | 1290 | 823 | 843 | 2230 | 600 | 3200 |
| 1000x900 | 874 | 980 | 1900 | 1020 | 1016 | | 1460 | 915 | 914 | 2400 | 700 | 4200 |
| 1200x1000 | 978 | 1168 | 2250 | 1220 | 1220 | | 1590 | 1025 | 1074 | 2750 | 700 | 7200 |
| 1400x1200 | 1168 | 1360 | 2350 | 1420 | 1420 | | 1900 | 1170 | 1220 | 3050 | 700 | 12400 |
| 1600x1400 | 1360 | 1556 | 2680 | 1620 | 1620 | | 2200 | 1365 | 1435 | 3450 | 700 | 16800 |

全焊接热力球阀

全焊接热力球阀

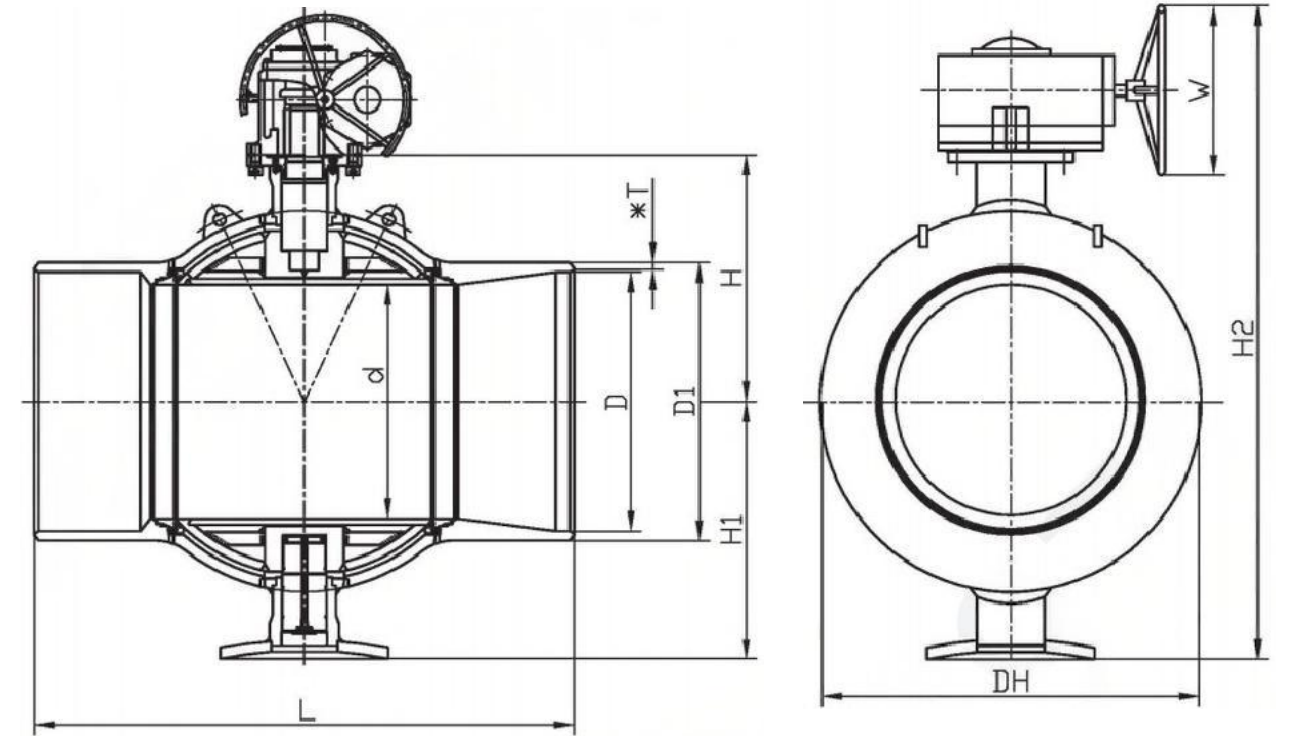
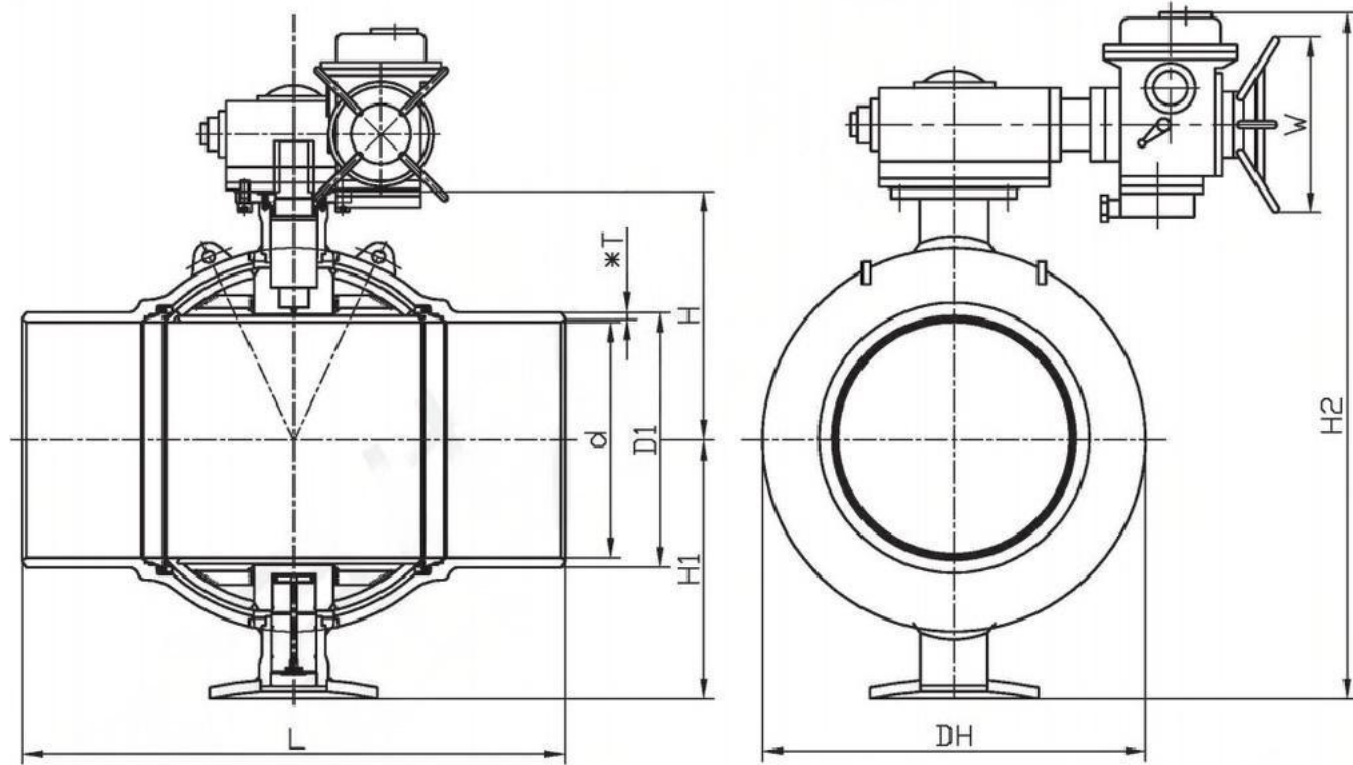

袖管大小“*D”和壁厚“*T”可根据用户要求

| DN | d | L | *D1 | | *T | DH | H | H1 | H2 | W | 重量/Kg |
|------|------|------|-------|------|----|------|------|------|------|-----|-------|
| | | | GB/EN | ASME | | | | | | | |
| 400 | 387 | 950 | 530 | 508 | | 680 | 500 | 438 | 1430 | 600 | 640 |
| 500 | 489 | 1150 | 630 | 610 | | 830 | 595 | 540 | 1640 | 600 | 1020 |
| 600 | 589 | 1350 | 720 | 711 | | 990 | 678 | 647 | 1860 | 600 | 1600 |
| 700 | 684 | 1550 | 820 | 813 | | 1130 | 753 | 713 | 1970 | 600 | 2500 |
| 800 | 779 | 1727 | 920 | 914 | | 1290 | 823 | 843 | 2230 | 600 | 3200 |
| 900 | 874 | 1900 | 1020 | 1016 | | 1460 | 915 | 914 | 2400 | 700 | 4200 |
| 1000 | 978 | 2250 | 1220 | 1220 | | 1590 | 1025 | 1074 | 2750 | 700 | 7200 |
| 1200 | 1168 | 2350 | 1420 | 1420 | | 1900 | 1170 | 1220 | 3050 | 700 | 12400 |
| 1400 | 1360 | 2680 | 1620 | 1620 | | 2200 | 1365 | 1435 | 3450 | 700 | 16800 |

袖管大小“*D”和壁厚“*T”可根据用户要求

| DN | d | D | L | *D1 | | *T | DH | H | H1 | H2 | W | 重量/Kg |
|-----------|------|------|------|-------|------|----|------|------|------|------|-----|-------|
| | | | | GB/EN | ASME | | | | | | | |
| 500x400 | 387 | 489 | 950 | 530 | 508 | | 680 | 500 | 438 | 1283 | 600 | 640 |
| 600x500 | 489 | 591 | 1150 | 630 | 610 | | 830 | 595 | 540 | 1491 | 600 | 1020 |
| 700x600 | 589 | 686 | 1350 | 720 | 711 | | 990 | 678 | 647 | 1712 | 600 | 1600 |
| 800x700 | 684 | 779 | 1550 | 820 | 813 | | 1130 | 753 | 713 | 1887 | 600 | 2500 |
| 900x800 | 779 | 876 | 1727 | 920 | 914 | | 1290 | 823 | 843 | 2074 | 600 | 3200 |
| 1000x900 | 874 | 980 | 1900 | 1020 | 1016 | | 1460 | 915 | 914 | 2258 | 700 | 4200 |
| 1200x1000 | 978 | 1168 | 2250 | 1220 | 1220 | | 1590 | 1025 | 1074 | 2507 | 700 | 7200 |
| 1400x1200 | 1168 | 1360 | 2350 | 1420 | 1420 | | 1900 | 1170 | 1220 | 2853 | 700 | 12400 |
| 1600x1400 | 1360 | 1556 | 2680 | 1620 | 1620 | | 2200 | 1365 | 1435 | 3285 | 700 | 16800 |

全焊接热力球阀

全焊接热力球阀

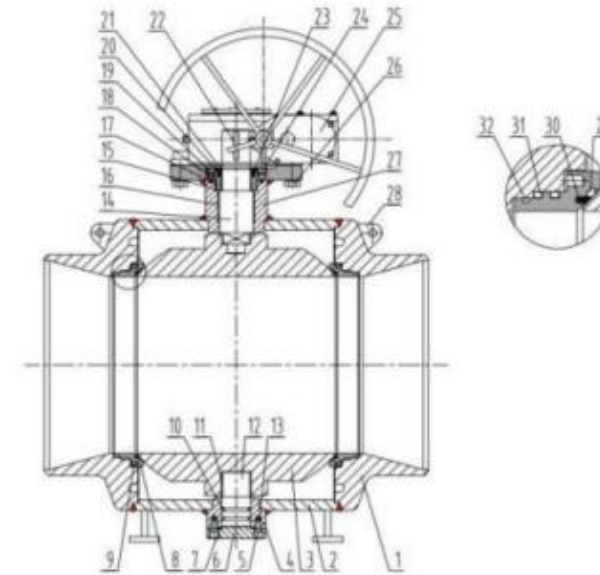
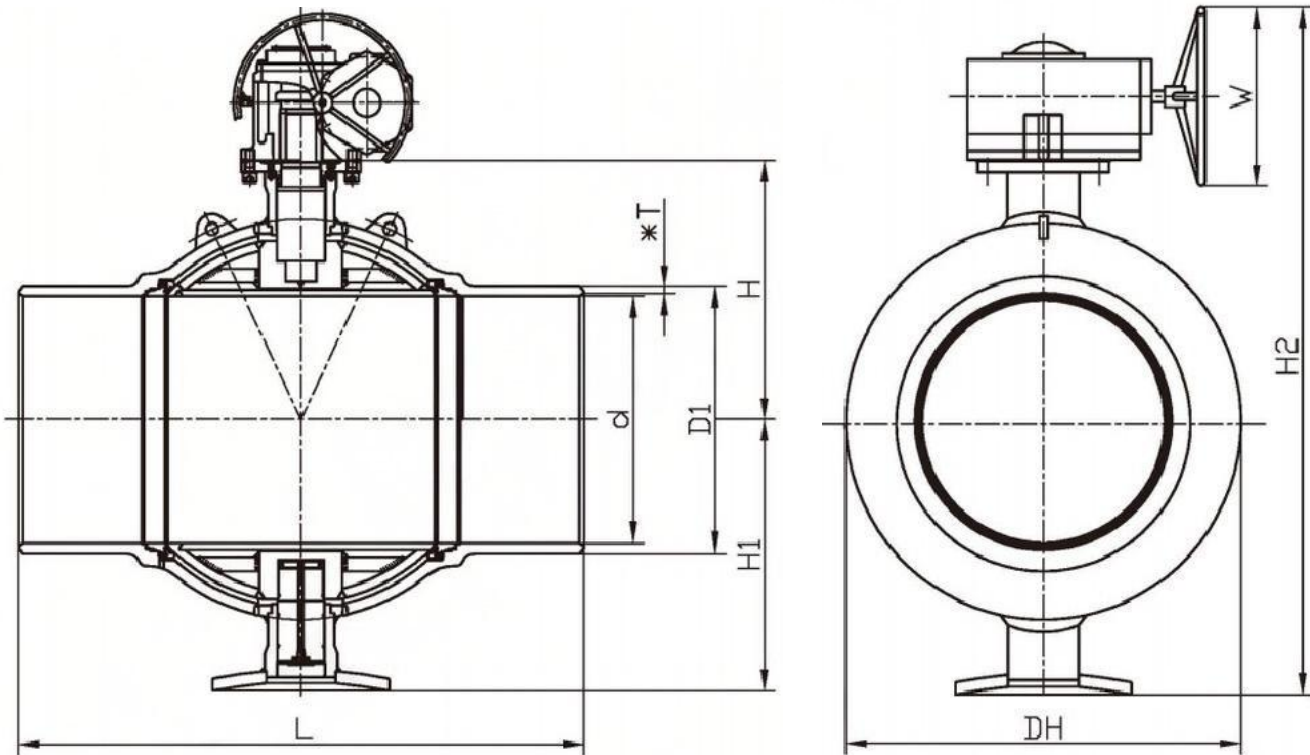

袖管大小” *D”和壁厚” *T”可根据用户要求

| DN | d | L | *D1 | | *T | DH | H | H1 | H2 | W | 重量/Kg |
|------|------|------|-------|------|----|------|------|------|------|-----|-------|
| | | | GB/EN | ASME | | | | | | | |
| 400 | 387 | 950 | 530 | 508 | | 680 | 500 | 438 | 1283 | 600 | 640 |
| 500 | 489 | 1150 | 630 | 610 | | 830 | 595 | 540 | 1491 | 600 | 1020 |
| 600 | 589 | 1350 | 720 | 711 | | 990 | 678 | 647 | 1712 | 600 | 1600 |
| 700 | 684 | 1550 | 820 | 813 | | 1130 | 753 | 713 | 1887 | 600 | 2500 |
| 800 | 779 | 1727 | 920 | 914 | | 1290 | 823 | 843 | 2074 | 600 | 3200 |
| 900 | 874 | 1900 | 1020 | 1016 | | 1460 | 915 | 914 | 2258 | 700 | 4200 |
| 1000 | 978 | 2250 | 1220 | 1220 | | 1590 | 1025 | 1074 | 2507 | 700 | 7200 |
| 1200 | 1168 | 2350 | 1420 | 1420 | | 1900 | 1170 | 1220 | 2853 | 700 | 12400 |
| 1400 | 1360 | 2680 | 1620 | 1620 | | 2200 | 1365 | 1435 | 3285 | 700 | 16800 |

主要零部件材料

| 序号 | 名称 | 材料 | 序号 | 名称 | 材料 |
|----|-------|--------------|----|-------|-----------|
| 1 | 左右体 | A105 | 17 | 填料函 | A105 |
| 2 | 中体 | A105 | 18 | ○型圈 | VOTIN |
| 3 | 球体 | A105+ENP | 19 | 垫片 | PTFE+C |
| 4 | 下阀杆套 | A105 | 20 | 填料 | Graphite |
| 5 | 螺栓 | A193-B7 | 21 | 压盖 | A276-410 |
| 6 | 底盖 | 1020 | 22 | 键 | 1045 |
| 7 | 垫片 | PTEF+C | 23 | 内六角螺栓 | A193-B7 |
| 8 | 阀座圈 | A105 | 24 | 内六角螺栓 | A193-B7 |
| 9 | 弹簧 | Incone1X-750 | 25 | 涡轮 | Ht250 |
| 10 | 0型圈 | VOTIN | 26 | 内六角螺栓 | A193-B7 |
| 11 | 复合套 | 304+PTFE | 27 | 阀杆套 | A105 |
| 12 | 下阀杆 | 2Cr13 | 28 | 吊耳 | CS |
| 13 | 内六角螺栓 | A193-B7 | 29 | 三角圈 | VOTIN+AED |
| 14 | 阀杆 | 2Cr13 | 30 | 密封圈 | Molon |
| 15 | 垫片 | PTFE+C | 31 | ○型圈 | VOTIN |
| 16 | 复合套 | 304+PTFE | 32 | 挡沙层 | Graphite |

标准径全焊接球阀

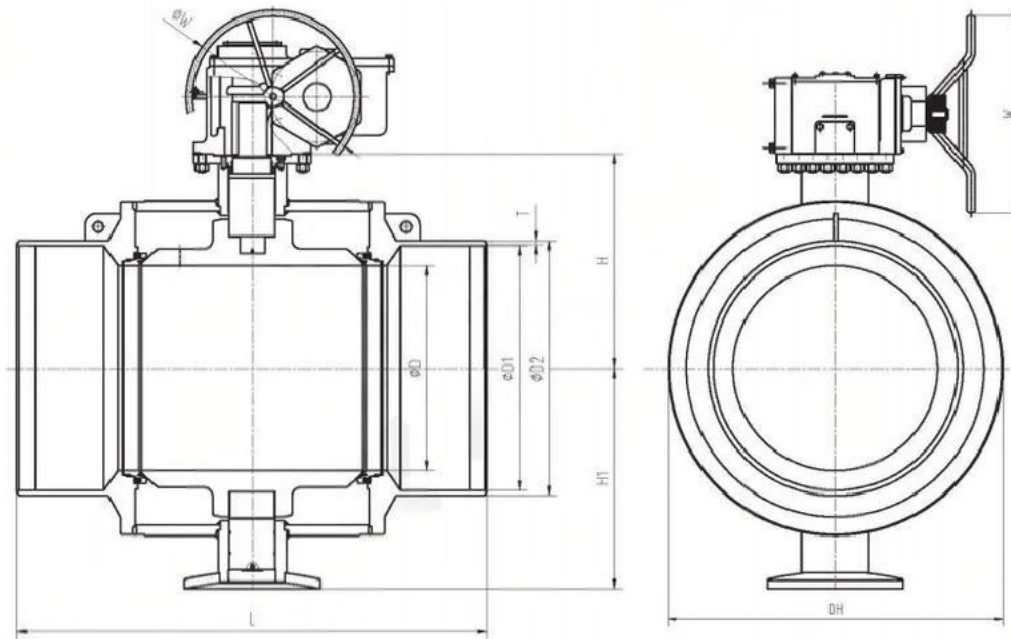

| DN | D | D1 | L | *D2 | | *T | DH | H | H1 | W |
|------|-----|------|------|-------|-------|----|------|------|------|-----|
| | | | | EN/GB | ASME | | | | | |
| 200 | 152 | 203 | 480 | 219 | 219.1 | | 270 | 287 | 195 | 460 |
| 250 | 203 | 254 | 600 | 273 | 273 | | 374 | 337 | 245 | 460 |
| 300 | 254 | 305 | 730 | 325 | 323.9 | | 426 | 360 | 270 | 520 |
| 350 | 305 | 334 | 750 | 377 | 355.6 | | 532 | 435 | 300 | 600 |
| 400 | 334 | 385 | 850 | 426 | 406.4 | | 586 | 460 | 361 | 600 |
| 450 | 385 | 436 | 950 | 480 | 457 | | 640 | 510 | 420 | 600 |
| 500 | 436 | 487 | 1050 | 530 | 508 | | 740 | 565 | 475 | 600 |
| 600 | 487 | 589 | 1150 | 630 | 610 | 12 | 820 | 615 | 545 | 600 |
| 700 | 589 | 684 | 1350 | 720 | 711 | 12 | 985 | 690 | 605 | 600 |
| 800 | 684 | 779 | 1550 | 820 | 813 | 14 | 1135 | 770 | 725 | 600 |
| 900 | 779 | 874 | 1750 | 920 | 914 | 14 | 1270 | 825 | 785 | 600 |
| 1000 | 874 | 976 | 1950 | 1020 | 1016 | 14 | 1430 | 945 | 925 | 700 |
| 1200 | 976 | 1166 | 2250 | 1219 | 1219 | 14 | 1590 | 1030 | 1025 | 700 |

全通径全焊接球阀

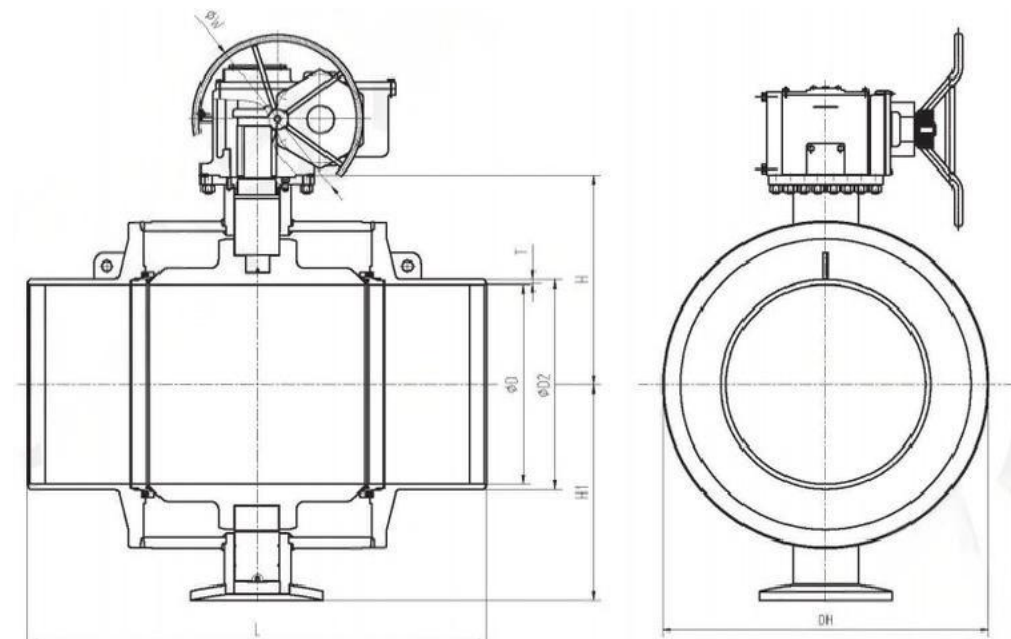

| DN | D | L | *D2 | | *T | DH | H | H1 | W |
|------|------|------|-------|-------|-------------------------|------|------|------|-----|
| | | | EN/GB | ASME | | | | | |
| 200 | 203 | 600 | 219 | 219.1 | 焊接管壁厚 “*T”按用 户要求。 | 374 | 337 | 245 | 460 |
| 250 | 254 | 730 | 325 | 323.9 | | 426 | 360 | 270 | 520 |
| 300 | 305 | 750 | 377 | 355.6 | | 532 | 435 | 300 | 600 |
| 350 | 334 | 850 | 426 | 406.4 | | 586 | 460 | 361 | 600 |
| 400 | 385 | 950 | 480 | 457 | | 640 | 510 | 420 | 600 |
| 450 | 436 | 1050 | 530 | 508 | | 740 | 565 | 475 | 600 |
| 500 | 487 | 1150 | 630 | 610 | | 820 | 615 | 545 | 600 |
| 600 | 589 | 1350 | 720 | 711 | | 985 | 690 | 605 | 600 |
| 700 | 684 | 1550 | 820 | 813 | | 1135 | 770 | 725 | 600 |
| 800 | 779 | 1750 | 920 | 914 | | 1270 | 825 | 785 | 600 |
| 900 | 874 | 1950 | 1020 | 1016 | | 1430 | 945 | 925 | 700 |
| 1000 | 976 | 2250 | 1219 | 1219 | | 1590 | 1030 | 1025 | 700 |
| 1200 | 1166 | 2350 | 1422 | 1422 | | 1920 | 1160 | 1145 | 700 |

全焊接球阀解剖图

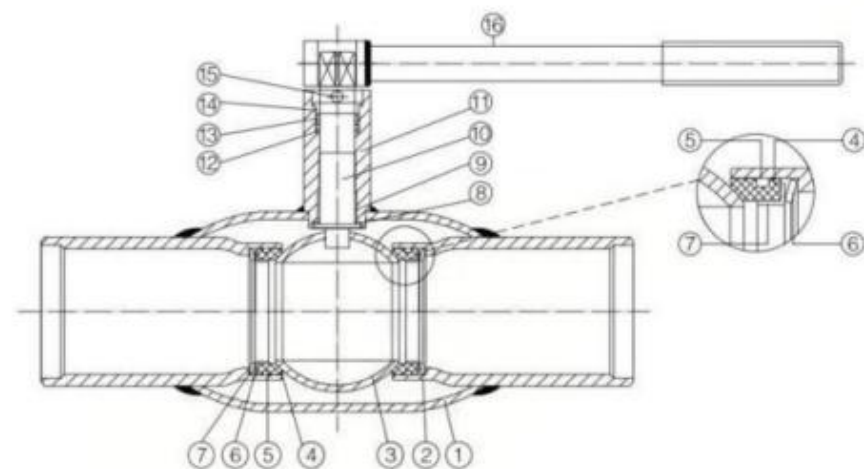

主要零部件材料

| 序号 | 名称 | 材料 |
|----|------|-----------|
| 1 | 阀体 | ST37.8 |
| 2 | 接管 | ST37.8 |
| 3 | 球体 | 不锈钢SS304 |
| 4 | 阀座 | PTFE+C |
| 5 | O型圈 | VITON |
| 6 | 蝶形弹簧 | Incone1 |
| 7 | 金属垫 | SS304 |
| 8 | 密封垫 | PTFE+C |
| 9 | 润滑轴承 | PTFE+SPCB |
| 10 | 阀杆 | 2Cr13 |
| 11 | 阀杆套 | ST37.8 |
| 12 | 密封垫片 | PTFE+C |
| 13 | O型圈 | VITON |
| 14 | 压盖 | A276-410 |
| 15 | 定位横销 | 2Cr13 |
| 16 | 手柄 | ST37.8 |

标准径全焊接球阀

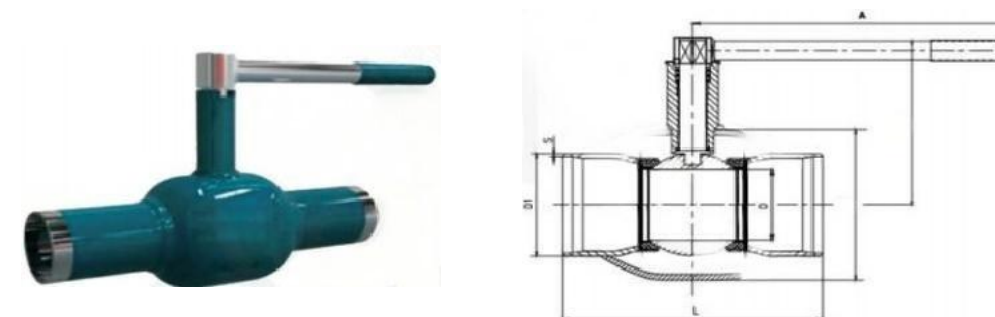

| DN | A | B | L | D | D1 | D2 | S | KV |
|-----|-----|-----|-----|-----|-----|-----|-----|------|
| 15 | 129 | 85 | 210 | 15 | 22 | 42 | 2.5 | 8 |
| 20 | 129 | 92 | 230 | 15 | 27 | 42 | 2.5 | 14 |
| 25 | 159 | 105 | 230 | 20 | 34 | 48 | 2.8 | 25 |
| 32 | 159 | 110 | 260 | 25 | 42 | 60 | 2.8 | 41 |
| 40 | 230 | 125 | 300 | 32 | 48 | 76 | 4 | 65 |
| 50 | 230 | 130 | 300 | 40 | 57 | 89 | 4 | 103 |
| 65 | 260 | 170 | 300 | 50 | 76 | 114 | 4 | 180 |
| 80 | 300 | 180 | 300 | 65 | 89 | 140 | 4 | 290 |
| 100 | 300 | 210 | 325 | 80 | 108 | 185 | 4 | 470 |
| 125 | 450 | 230 | 325 | 100 | 133 | 216 | 4.5 | 830 |
| 150 | 450 | 250 | 350 | 125 | 159 | 219 | 5 | 1150 |

标准径蜗轮全焊接球阀

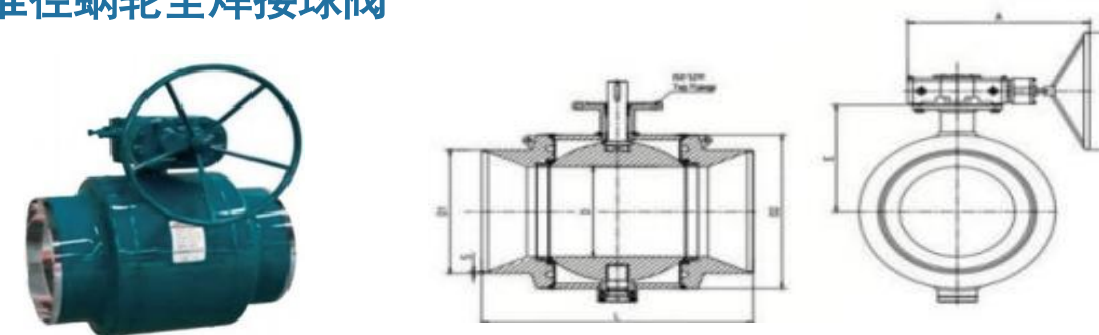

| DN | A | B | L | D | D1 | D2 | E | S | KV |
|------|-----|------|------|-----|------|------|-----|------|-------|
| 200 | 243 | 300 | 400 | 150 | 219 | 267 | 315 | 6.5 | 1750 |
| 250 | 252 | 400 | 560 | 200 | 273 | 256 | 346 | 7 | 3200 |
| 300 | 236 | 400 | 635 | 250 | 325 | 457 | 402 | 8 | 4600 |
| 350 | 331 | 500 | 650 | 300 | 377 | 508 | 491 | 8.5 | 9600 |
| 400 | 331 | 500 | 760 | 337 | 426 | 559 | 479 | 12 | 13300 |
| 450 | 331 | 500 | 842 | 337 | 480 | 559 | 479 | 12 | 15800 |
| 500 | 360 | 500 | 910 | 387 | 530 | 680 | 540 | 12 | 18700 |
| 600 | 413 | 500 | 1065 | 489 | 630 | 812 | 662 | 12 | 32000 |
| 700 | 433 | 600 | 1346 | 591 | 720 | 1016 | 790 | 15 | 42000 |
| 800 | 433 | 700 | 1524 | 686 | 820 | 1095 | 860 | 16 | 48200 |
| 900 | 433 | 700 | 1727 | 781 | 920 | 1237 | 913 | 18 | 54300 |
| 1000 | 433 | 7700 | 1900 | 874 | 1020 | 1385 | 965 | 20 | 68500 |
| 1100 | 550 | 700 | 2000 | 976 | 1120 | 1600 | 970 | 20 | 76700 |
| 1200 | 550 | 700 | 2100 | 976 | 1220 | 1700 | 975 | 22.5 | 89200 |

全通径全焊接球阀

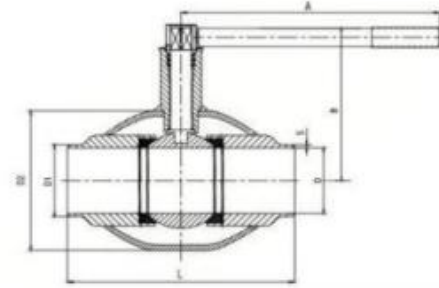

| DN | A | B | L | D | D1 | D2 | S | KV |
|-----|-----|-----|-----|-----|-----|-----|-----|------|
| 15 | 129 | 90 | 210 | 15 | 22 | 43 | 2.5 | 14 |
| 20 | 159 | 103 | 230 | 20 | 27 | 48 | 2.5 | 25 |
| 25 | 159 | 107 | 260 | 25 | 34 | 60 | 2.8 | 41 |
| 32 | 230 | 120 | 260 | 32 | 42 | 76 | 2.8 | 65 |
| 40 | 230 | 126 | 300 | 40 | 48 | 89 | 4 | 103 |
| 50 | 260 | 177 | 300 | 50 | 57 | 114 | 4 | 180 |
| 65 | 300 | 186 | 300 | 65 | 76 | 140 | 4 | 290 |
| 80 | 300 | 210 | 300 | 80 | 89 | 165 | 4 | 470 |
| 100 | 450 | 214 | 325 | 100 | 108 | 216 | 4 | 830 |
| 125 | 450 | 220 | 350 | 125 | 133 | 219 | 4.5 | 1150 |
| 150 | 600 | 280 | 490 | 150 | 159 | 355 | 5 | 1750 |

全通径涡轮全焊接球阀

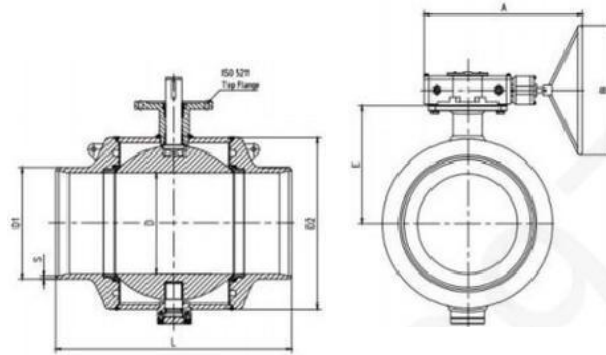

| DN | A | B | L | D | D1 | D2 | E | S | KV |
|------|-----|-----|------|------|------|------|-----|------|--------|
| 200 | 252 | 400 | 580 | 200 | 219 | 356 | 345 | 6.5 | 3200 |
| 250 | 236 | 400 | 550 | 250 | 273 | 457 | 402 | 7 | 4600 |
| 300 | 331 | 500 | 630 | 300 | 325 | 508 | 491 | 8 | 9600 |
| 350 | 331 | 500 | 762 | 337 | 377 | 559 | 479 | 8.5 | 13300 |
| 400 | 360 | 500 | 840 | 387 | 426 | 660 | 540 | 12 | 15800 |
| 500 | 413 | 500 | 1010 | 489 | 530 | 813 | 662 | 12 | 18700 |
| 600 | 433 | 600 | 1140 | 591 | 630 | 1016 | 790 | 12 | 32000 |
| 700 | 433 | 700 | 1346 | 686 | 720 | 1130 | 860 | 15 | 42000 |
| 800 | 433 | 700 | 1524 | 781 | 820 | 1245 | 913 | 16 | 48200 |
| 900 | 433 | 700 | 1727 | 874 | 920 | 1385 | 965 | 18 | 54300 |
| 1000 | 550 | 700 | 1900 | 976 | 1020 | 1576 | 970 | 20 | 68500 |
| 1100 | 550 | 700 | 2000 | 1020 | 1120 | 1700 | 975 | 20 | 76700 |
| 1200 | 550 | 700 | 2100 | 1166 | 1220 | 2100 | 980 | 22.5 | 89200 |
| 1400 | 550 | 800 | 2300 | 1360 | 1420 | 2281 | 990 | 25 | 115000 |

法兰式全焊接球阀

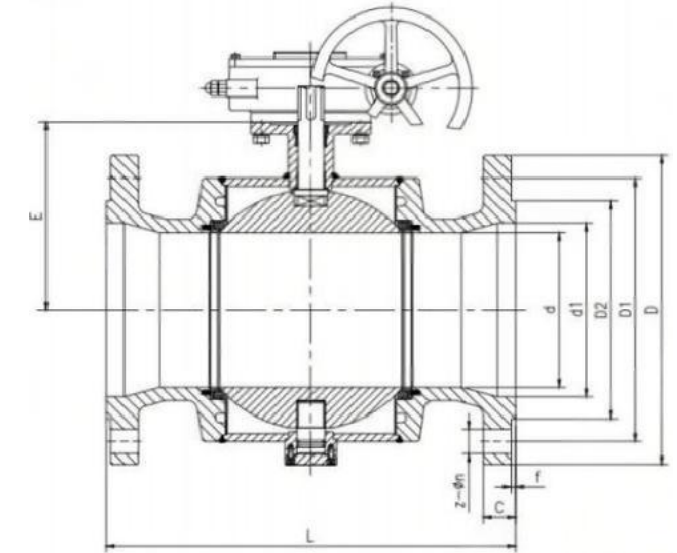

| DN | L | D | D1 | D2 | d1 | d | Z | Φn | C | f | E | kw |
|------|------|------|------|------|------|------|----|-----|----|---|-----|--------|
| 15 | 230 | 95 | 65 | 45 | 15 | 10 | 4 | Φ14 | 16 | 2 | | 8 |
| 20 | 250 | 105 | 75 | 58 | 20 | 15 | 4 | Φ14 | 18 | 2 | | 14 |
| 25 | 250 | 115 | 85 | 68 | 25 | 20 | 4 | Φ14 | 18 | 2 | | 25 |
| 32 | 280 | 140 | 100 | 78 | 32 | 25 | 4 | ①18 | 18 | 2 | | 41 |
| 40 | 320 | 150 | 110 | 88 | 40 | 32 | 4 | Φ18 | 18 | 3 | | 65 |
| 50 | 320 | 165 | 125 | 102 | 50 | 40 | 4 | ①18 | 20 | 3 | | 103 |
| 65 | 320 | 185 | 145 | 122 | 65 | 50 | 8 | Φ18 | 22 | 3 | | 180 |
| 80 | 320 | 200 | 160 | 138 | 80 | 65 | 8 | Φ18 | 24 | 3 | | 290 |
| 100 | 345 | 235 | 190 | 162 | 100 | 80 | 8 | Φ22 | 24 | 3 | | 470 |
| 125 | 345 | 270 | 220 | 188 | 125 | 100 | 8 | Φ26 | 26 | 3 | | 830 |
| 150 | 370 | 300 | 250 | 218 | 150 | 125 | 8 | Φ26 | 28 | 3 | | 1150 |
| 200 | 430 | 360 | 310 | 278 | 200 | 150 | 12 | Φ26 | 30 | 3 | 315 | 1750 |
| 250 | 590 | 425 | 370 | 335 | 250 | 200 | 12 | ①30 | 32 | 3 | 346 | 3200 |
| 300 | 665 | 485 | 430 | 395 | 300 | 250 | 16 | Φ30 | 34 | 4 | 402 | 4600 |
| 350 | 680 | 555 | 490 | 450 | 337 | 300 | 16 | ①33 | 38 | 4 | 491 | 9600 |
| 400 | 790 | 620 | 550 | 505 | 387 | 337 | 16 | Φ36 | 40 | 4 | 479 | 13300 |
| 500 | 960 | 730 | 660 | 615 | 489 | 387 | 20 | Φ36 | 48 | 4 | 540 | 18700 |
| 600 | 1125 | 845 | 770 | 720 | 591 | 489 | 20 | ①39 | 58 | 5 | 662 | 32000 |
| 700 | 1406 | 960 | 875 | 820 | 686 | 591 | 24 | Φ42 | 50 | 5 | 790 | 42000 |
| 800 | 1594 | 1085 | 990 | 930 | 781 | 686 | 24 | Φ48 | 54 | 5 | 860 | 48200 |
| 900 | 1797 | 1185 | 1090 | 1030 | 874 | 781 | 28 | ①48 | 58 | 5 | 913 | 54300 |
| 1000 | 1980 | 1320 | 1210 | 1140 | 976 | 874 | 28 | Φ56 | 62 | 5 | 965 | 68500 |
| 1200 | 2180 | 1530 | 1420 | 1350 | 1166 | 976 | 32 | Φ56 | 70 | 5 | 975 | 89200 |
| 1400 | 2510 | 1755 | 1640 | 1560 | 1360 | 1166 | 36 | Φ62 | 76 | 5 | 990 | 115000 |

全焊接过滤球阀

螺纹全焊接球阀

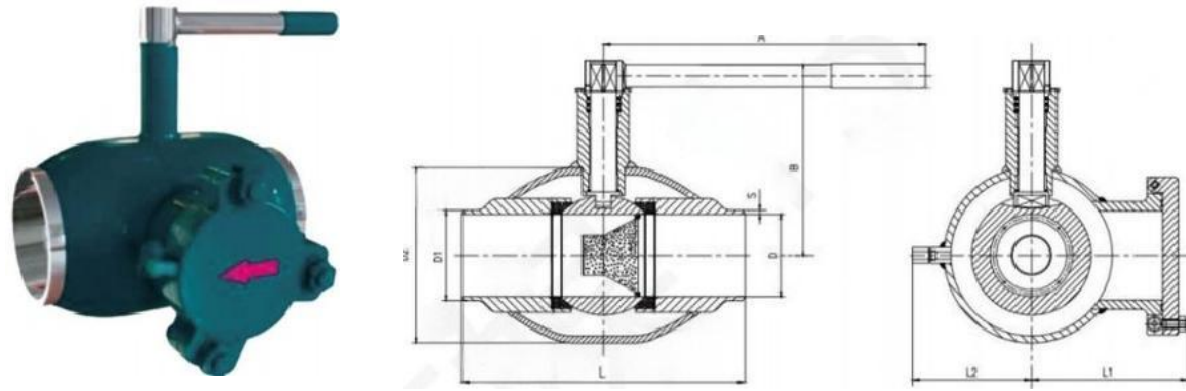

手柄传动PN25

| DN | A | B | L | D | D1 | D2 | L1 | L2 | S | KV |
|-----|-----|-----|-----|-----|-----|-----|-----|-----|-----|------|
| 65 | 300 | 176 | 360 | 50 | 76 | 140 | 220 | 140 | 4 | 180 |
| 80 | 400 | 207 | 372 | 65 | 89 | 165 | 222 | 149 | 4 | 290 |
| 100 | 400 | 207 | 405 | 80 | 108 | 165 | 222 | 149 | 4.5 | 470 |
| 125 | 400 | 224 | 389 | 100 | 133 | 180 | 230 | 156 | 5.5 | 830 |
| 150 | 450 | 255 | 430 | 125 | 159 | 219 | 266 | 188 | 5.5 | 1150 |

蜗轮全焊接过滤球阀

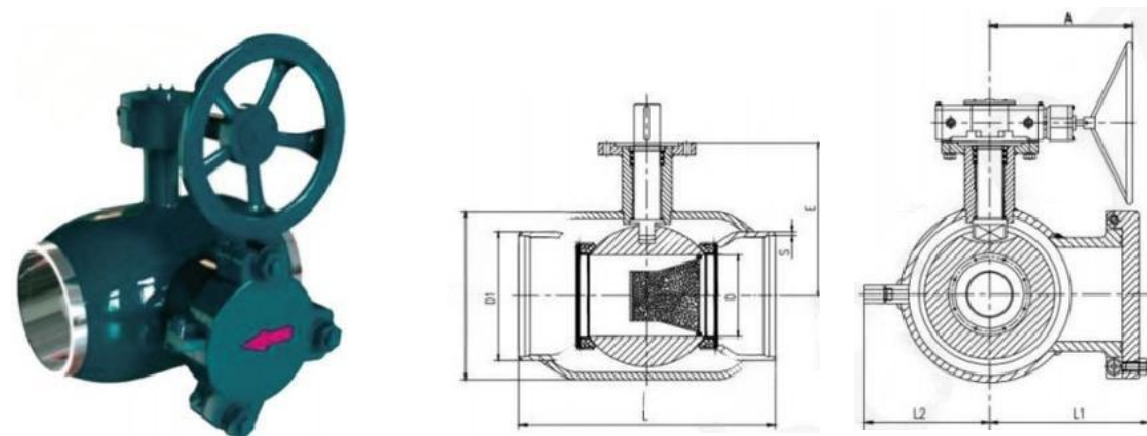

齿轮传动PN25

| DN | A | B | L | D | D1 | D2 | L1 | L2 | S | KV |
|-----|-----|-----|-----|-----|-----|-----|-----|-----|-----|------|
| 200 | 168 | 238 | 400 | 150 | 219 | 267 | 290 | 213 | 5.5 | 1750 |
| 250 | 185 | 296 | 560 | 200 | 274 | 356 | 395 | 257 | 8 | 3200 |
| 300 | 185 | 352 | 735 | 250 | 325 | 457 | 447 | 317 | 8.5 | 4600 |
| 350 | 185 | 385 | 650 | 300 | 377 | 508 | 463 | 342 | 10 | 9600 |

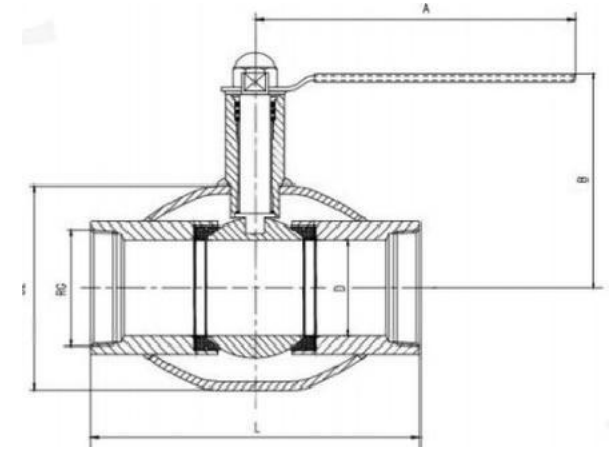

| DN | A | B | L | D | D2 | RG | KV |
|----|-----|-----|-----|----|----|-------|-----|
| 15 | 129 | 64 | 108 | 15 | 42 | 1/2 | 8 |
| 20 | 129 | 64 | 117 | 15 | 42 | 3/4 | 14 |
| 25 | 159 | 76 | 127 | 20 | 48 | 1 | 25 |
| 32 | 159 | 85 | 140 | 25 | 60 | 1 1/4 | 41 |
| 40 | 230 | 95 | 165 | 32 | 76 | 1 1/2 | 65 |
| 50 | 230 | 100 | 178 | 40 | 89 | 2 | 103 |

螺纹+焊接全焊接球阀

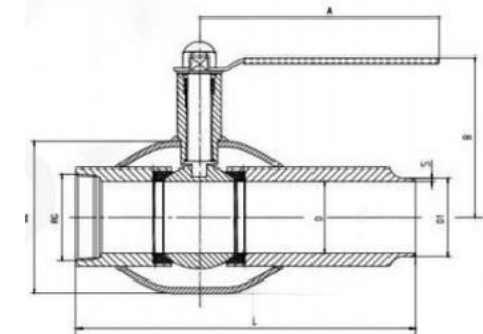

| DN | A | B | L | D | D1 | D2 | RG | S | KV |
|----|-----|-----|-----|----|----|----|-------|-----|-----|
| 15 | 129 | 64 | 108 | 15 | 18 | 42 | 1/2 | 2.5 | 8 |
| 20 | 129 | 64 | 117 | 15 | 25 | 42 | 3/4 | 2.9 | 14 |
| 25 | 159 | 76 | 127 | 20 | 32 | 48 | 1 | 3.2 | 25 |
| 32 | 159 | 85 | 140 | 25 | 38 | 60 | 1 1/4 | 3.2 | 41 |
| 40 | 230 | 95 | 165 | 32 | 45 | 76 | 1 1/2 | 3.2 | 65 |
| 50 | 230 | 100 | 178 | 40 | 57 | 89 | 2 | 3.2 | 103 |

平衡调节型全焊接球阀

全焊接管线球阀

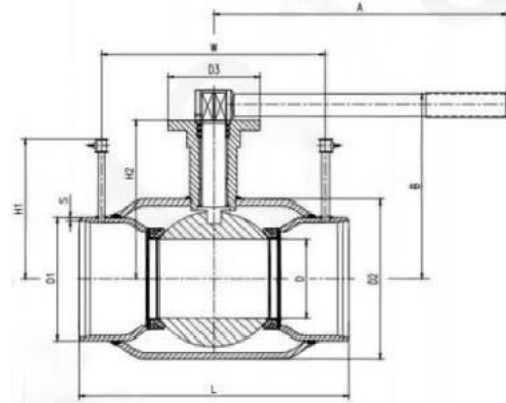

| DN | H1 | H2 | W | A | B | L | D | D1 | D2 | S | KV |
|-----|-----|-----|-----|-----|-----|-----|-----|-----|-----|-----|-----|
| 32 | 85 | 90 | 110 | 157 | 105 | 260 | 25 | 38 | 60 | 3.2 | 14 |
| 40 | 95 | 100 | 180 | 230 | 115 | 300 | 32 | 45 | 76 | 3.2 | 23 |
| 50 | 110 | 105 | 200 | 230 | 125 | 300 | 40 | 57 | 89 | 3.2 | 34 |
| 65 | 140 | 145 | 220 | 300 | 170 | 300 | 50 | 76 | 114 | 4 | 61 |
| 80 | 155 | 160 | 245 | 300 | 180 | 300 | 65 | 89 | 140 | 4 | 108 |
| 100 | 165 | 170 | 260 | 400 | 188 | 325 | 80 | 108 | 185 | 4.5 | 216 |
| 125 | 190 | 195 | 270 | 400 | 225 | 325 | 100 | 133 | 216 | 5.5 | 293 |
| 150 | 208 | 213 | 290 | 400 | 245 | 350 | 125 | 159 | 219 | 5.5 | 460 |

保温埋地全焊接球阀

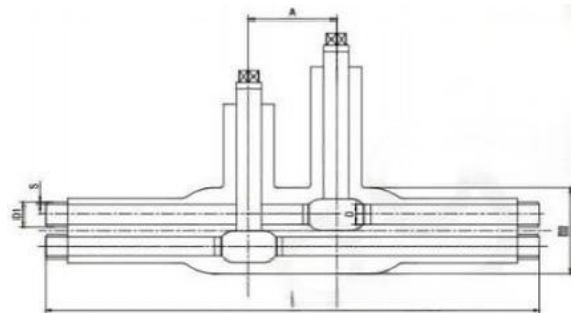

| DN | A | L | D | D1 | D2 | S | KV |
|-----|-----|------|-----|-----|-----|-----|------|
| 25 | 200 | 1400 | 20 | 32 | 48 | 3.2 | 25 |
| 32 | 200 | 1500 | 25 | 38 | 60 | 3.2 | 41 |
| 40 | 200 | 1500 | 32 | 45 | 76 | 3.2 | 65 |
| 50 | 200 | 1600 | 40 | 57 | 89 | 3.2 | 103 |
| 65 | 200 | 1600 | 50 | 76 | 114 | 4 | 180 |
| 80 | 200 | 1700 | 65 | 89 | 140 | 4 | 290 |
| 100 | 200 | 1900 | 80 | 108 | 185 | 4.5 | 470 |
| 125 | 200 | 2000 | 100 | 133 | 216 | 5.5 | 830 |
| 150 | 200 | 2100 | 125 | 159 | 219 | 5.5 | 1150 |

产品介绍

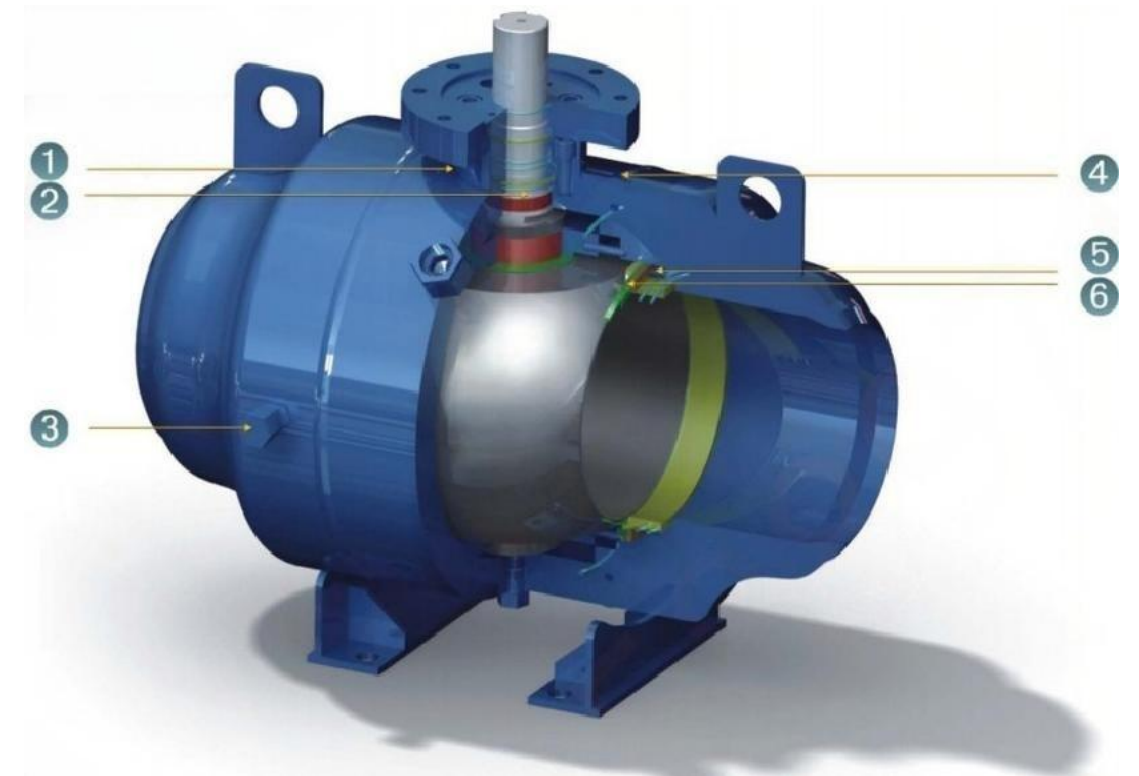

1. 注射密封胶(脂)装置: 在紧急情况下, 通过注胶, 防止阀杆部位泄漏。
2. 防吹出阀杆从阀体内部装入, 阀体安装部位的台阶, 保证各种压力下阀杆安全, 不被吹出。
3. 注射密封胶(脂)装置: 在紧急情况下, 通过注胶, 防止阀座部位泄漏。
4. 全焊接阀体结构: 防止介质向管线外泄漏。
5. 装有预紧弹簧的浮动阀座, 即使在低压时也可确保密封。
6. 当软密封材料在火灾破坏后, 金属阀座受压推向金属球体, 切断管线防止介质泄漏。

全焊接管线球阀

全焊接管线球阀

全焊接球阀设计特色

采用先进的球形阀体与纵向单焊缝组合式设计，提供阀门足够的刚度和强度，有效克服施工及地形变化产生的应力；采用先进技术的PE钢塑转换，将标准的PE管直接设置在阀门上，方便用户施工；高度可调节的操作延伸杆，适应不同埋管深度工况，是燃气输配PE管线上一款更可靠、安全的产品。

产品描述

公称尺寸 DN50~1500
公称压力 PN6~420
使用温度 -29~80℃ (常温)
适用介质 天然气、液化气、油品
多种连接形式 法兰焊接管法兰-焊接管
全通径结构
可靠密封
双截流与泄压 (DBB)
双隔离与泄压 (DIB-1、DIB-2)
API607 防火设计
筒形锻钢阀体

特殊结构阀座
阀杆复合式密封
在线更换密封件
加长阀杆，排污、放空、注脂延伸
低操作扭矩
配合管道阴极保护、加强级外防腐
钢塑转换
阀杆独立密封座
高度可调节操作延伸杆
带管道放散

设计规范

设计标准: API6D、GB/T 19672、GB/T12237
结构长度: API6D、ASME B16.10、GB/T12221
法兰连接标准: ASME B16.5、ASME B16.47、
GB/T 9113、JB/T 79、HG/T20592

对焊连接标准: ASME B16.25、GB/T12234
防火标准: API607
试验标准: API6D、API598、GB/T13927、GB/T26480

技术特点

◆ 双截流与泄压 (DBB) 一通用

上、下游均为单活塞结构阀座的组合。阀门每个阀座都能将管道与阀腔隔离，即实现双向密封，阀门两侧的压力值越高，密封力越大。阀腔内压力超过泄放值后，每个阀座都能将其泄放。作用时，上游和下游端介质压力将阀座推向球体；一旦介质产生的中腔压力超过弹簧预紧力与介质压力之和时，阀座被中腔压力推离球体。从而中腔产生的过高压力，在阀门全开或全关位置，被自动释放。

◆ 双隔离与泄压 (DIB-1) 一气体介质

上、下游均为双活塞结构阀座的组合。阀门每个阀座都能将管道与阀腔隔离，即实现双向密封，阀门两侧的压力值或者阀腔内压力值越高，密封力越大，即每个阀座都实现双向密封。上游和下游端压力产生的推力，总是将阀座推向球体，保持密封状态。双活塞效应球阀不具备中腔自泄放功能，因此在一般情况阀门需要在阀体上安装自动泄压阀，在中腔压力过高时，可通过自动泄压阀释放压力。

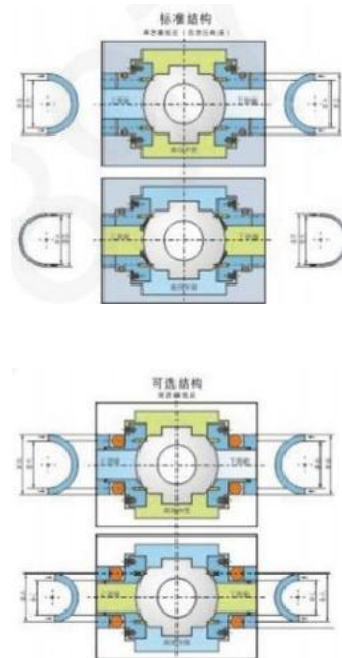

◆ 双隔离与泄压 (DIB-2) 一液体介质

上游端采用自泄压阀座设计，介质压力将阀座推向球体，形成密封。当中腔压力过高时，可推动上游自泄压阀座脱离球体，从而将过高的中腔压力向上游端自动泄放。下游端采用双活塞阀座设计，介质压力始终将阀座推向球体，下游端阀座一直保持密封状态。上游单活塞结构阀座与下游双活塞结构阀座的组合。阀门每个阀座都能将管道与阀腔隔离，即实现双向密封，阀门两侧的压力值越高，密封力越大。当阀腔内的压力超过泄放值后，上游阀座将其泄放；下游阀座的密封力随着阀腔内的压力升高而增加。



图1. 阀杆防吹出设计

◆ 阀杆防吹出设计

由于球阀主流的结构是阀杆与球体分开的，如果没有可靠的阀杆防吹出设计，阀杆受内压时很容易被吹出。这样可靠的阀杆防吹出设计就很重要。伊瑞斯生产的全焊接球阀的阀杆防吹出设计是真正的可靠的阀杆防吹出设计。阀杆靠近球体的一端设计成整体T形结构，四开环压住阀杆的T形结构，而四开环又嵌入与阀体焊接的压盖内，这样就很可能避免因顶法兰螺钉失效而导致阀杆被阀门内腔的压力吹出的严重后果。实际上这是双保险(顶法兰螺钉+四开环)的防吹出设计。详见图1。

◆ 防火结构设计

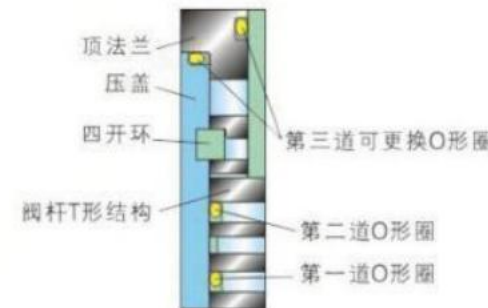
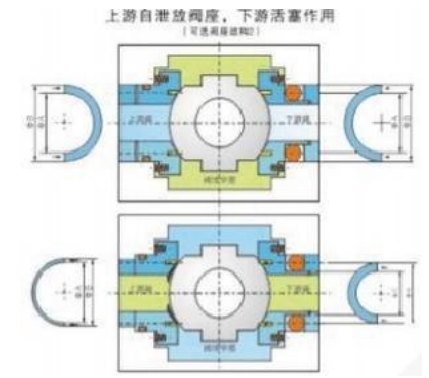
阀杆防火设计:

伊瑞斯生产的全焊接球阀，在正常情况下，即火灾前，双道O形圈和填料可以起到三道密封作用，有效地防止阀杆处的泄漏。当火灾发生时，O形圈因熔化而失效，此时填料将最大程度地减小阀门的外漏。详见图2a。



图 2a. 阀杆防火设计

阀座防火设计:

伊瑞斯生产的全焊接球阀，在正常情况下，即火灾前，非金属阀座和O形圈起到密封作用，有效地防止阀门的内漏。当火灾发生时，非金属阀座与球体形成金属对金属的硬密封；而石墨圈在高温的作用下膨胀形成密封。此时金属对金属的硬密封和石墨膨胀密封将最大程度地减小阀门的内漏。详见图2b

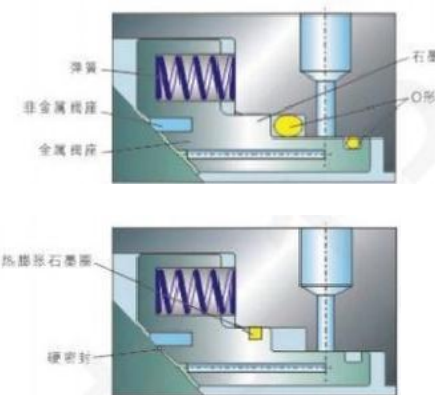

图 2b. 阀座防火设计

全焊接管线球阀

全焊接管线球阀

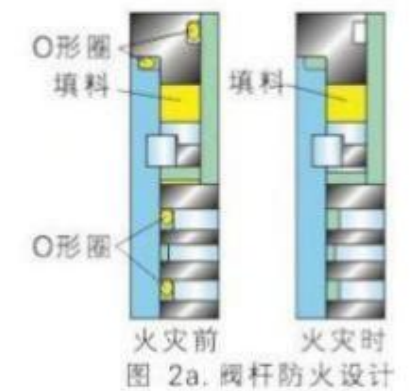

图3. 防静电设计

◆ 注脂设计

如果阀门在管线上有泄漏，可以通过注密封脂（一种粘稠的油脂）可以减小或杜绝阀门的泄漏。当阀门长时间未进行开关操作，导致扭矩变大，可以通过注润滑脂，这样可以有效地减小阀门的操作扭矩，增强操作友好性。对于良正生产的全焊接球阀，6"以上默认带注脂设计，4"以下，如客户需要注脂设计，也可以带注脂设计。

阀杆注脂：

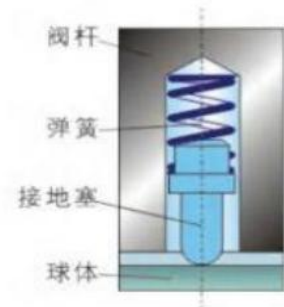
伊瑞斯生产的全焊接球阀的阀杆注脂是通过注脂器将密封脂或润滑脂注入两道O形圈之间的油脂槽内，使油脂在阀杆四周的密封空间内形成油脂密封或润滑，有效地防止阀门外漏或减小阀门操作扭矩。注脂器内置的止回阀，有效的防止注入的油脂倒流，同时又设有金属对金属的针形密封副，即起到正常情况下的第三道密封（阀杆O形圈为第一道，内置止回阀第二道）又起到防火作用。详见图5。



图5. 阀杆注脂及带压更换注脂器设计

阀杆可带压更换注脂器：

伊瑞斯生产的全焊接球阀，在阀门正常运行的情况下，阀杆的第一道O形圈对介质起到密封作用，使注脂器不受介质的压力，这样就很方便更换注脂器。详见图4。

阀座可带压更换注脂器：

伊瑞斯生产的全焊接球阀，在阀门正常运行的情况下，独立的止回阀对介质起到密封作用，使注脂器不受介质的压力，这样就很方便更换注脂器。详见图5。

◆ 防静电结构设计

防静电设计就是将阀腔内任何容易或有可能累积静电电荷的零件与阀体（阀体一般都与管道系统的接地装置连接的）形成导体通路，从而使由于阀门开关或介质冲刷等引起的摩擦产生的静电电荷有效地导入接地装置。防静电装置是伊瑞斯生产的球阀的标准设计。伊瑞斯生产的全焊接球阀只有球体有可能累积静电电荷，故静电设计为：阀杆上装有弹簧和接地塞，使球体与阀杆和阀体之间形成导体，可将静电电荷从球体通过阀杆和阀体导入接地装置，从而避免静电电荷累积。这种静电累积对一些危险区域的管线来说是极其危险的。详见图3。

阀座注脂：

伊瑞斯生产的全焊接球阀的阀座注脂是通过注脂器将密封脂或润滑脂注入球体和阀座之间的环形油脂槽内，使油脂在油脂槽内形成油脂密封或润滑，有效地防止阀门内漏或减小阀门操作扭矩。独立的止回阀和注脂器内置的止回阀形成双道反向密封，有效的防止注入的油脂倒流和介质外漏，同时注油器又设有金属对金属的针形密封副，即起到正常情况下的第三道密封又起到防火作用。详见图4。



图4. 阀座注脂及带压更换注脂器设计

◆ 可带压更换注脂器设计

伊瑞斯生产的全焊接球阀的阀杆注脂是通过注脂器将密封脂或润滑脂注入两道O形圈之间的油脂槽内，使油脂在阀杆四周的密封空间内形成油脂密封或润滑，有效地防止阀门外漏或减小阀门操作扭矩。注脂器内置的止回阀，有效的防止注入的油脂倒流，同时又设有金属对金属的针形密封副，即起到正常情况下的第三道密封（阀杆O形圈为第一道，内置止回阀第二道）又起到防火作用。详见图5。

◆ 零外漏（阀杆三道密封）

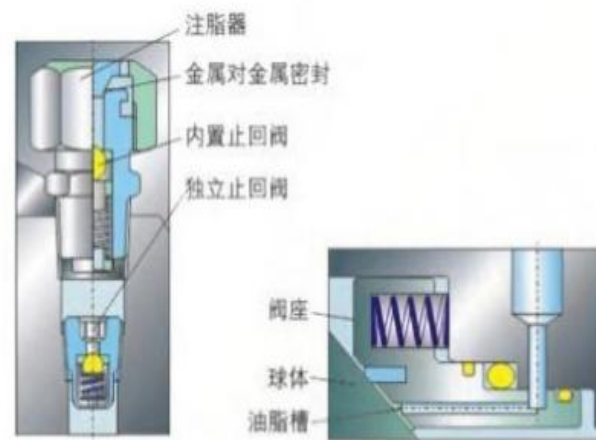
全焊接球阀最重要的是控制外漏。因为全焊接球阀的阀体是焊接的，不会产生外漏，唯一可能产生外漏的就是阀杆处的密封，所以阀杆处的密封是全焊接球阀保证零外漏的保证。伊瑞斯生产的全焊接球阀的阀杆密封采用三道密封，第一道和第二道为O形圈密封，第三道为可以更换的O形圈密封，三道密封是零外漏的保证。详见图6。

◆ 可在线更换阀杆密封设计

全焊接球阀最重要的是控制外漏，而且唯一可能产生外漏的是阀杆。有些工况的阀门需要频繁开关，而阀杆密封的寿命也是有限的，这使得阀杆密封泄漏之后可以在不影响阀门使用的情况可以在线更换或维修密封显得尤为重要。伊瑞斯生产的全焊接球阀的阀杆的第三道密封是可以在线更换的，只要将顶法兰螺钉（见设计特征总图）拆下来就可以更换其上的两道密封O形圈。详见图6。



图7. 阀杆限位设计

◆ 防固体颗粒阀座设计

管线在施工的过程中或多或少会有些固体颗粒，比如砂石、焊渣等，残留在管道内。这些固定颗粒如果没有有效的措施将其破坏性减小，其对阀门的危害是相当大的，这些颗粒会在阀门开关时损害阀座密封面，使阀门产生内漏。伊瑞斯生产的球阀将金属阀座和球体的间隙控制到最小中，这样颗粒挡唇能有效地将大颗粒挡住，使这些颗粒的破坏减小到最小。详见图8。

◆ 阀腔自泄压设计

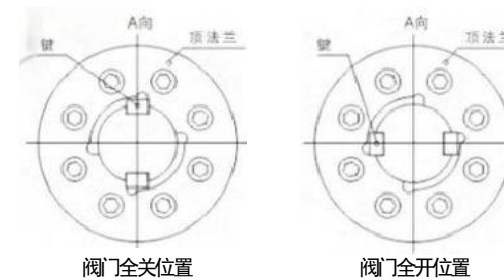
所有固定球阀的阀腔在阀门全开或全闭的状态下都是一个封闭空间，一个封闭的空间如果没压力泄放设计是非常危险，比如在昼夜温差特别大的地区，如果介质是在晚上温度很低的时候进入阀腔并被阀腔封闭住，随着正午温度升高介质没法泄放，这样膨胀的介质很可能导致阀腔压力超过设计压力而产生爆炸。伊瑞斯生产的阀门如果至少有一个自泄压作用阀座，阀腔的压力就会通过自泄压阀座排入管道，如果两个阀座均为双活塞作用阀座，则通过阀腔的自动泄压阀将高压排出阀腔。



图6. 阀杆密封及密封件在线更换设计

◆ 阀杆限位设计

当阀门更换执行器的时候，需要找到全开的全闭位置，以便调整执行器的限位结构，如果阀门本身没有阀杆限位结构，要在线找到阀门的全开和全闭位置就很困难。伊瑞斯生产的球阀带有阀杆限位装置，以方便客户更换执行器之用。详见图7。

◆ 真正的全焊接球阀（焊接压盖）

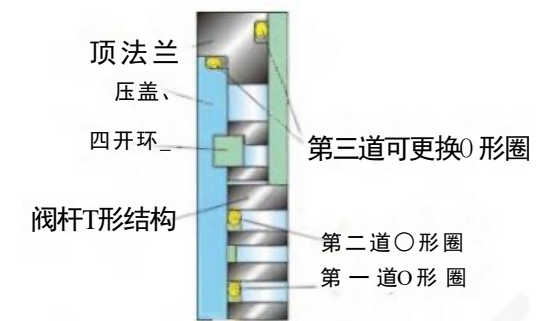
有些厂家生产全焊接球阀的压盖和阀体是栓接的，这样会增加一个外漏点，不是真正意义上的全焊接球阀。伊瑞斯生产的全焊接球阀压盖和阀体采用焊接结构（见设计特征总图），可以减少阀意义上的外漏点，是真正意义上的全焊接球阀，这对全焊接球阀控制外漏有很大帮助。



图8. 防固体颗粒阀座设计

全焊接管线球阀

全焊接管线球阀

◆ 阀位可观测设计 (可选)

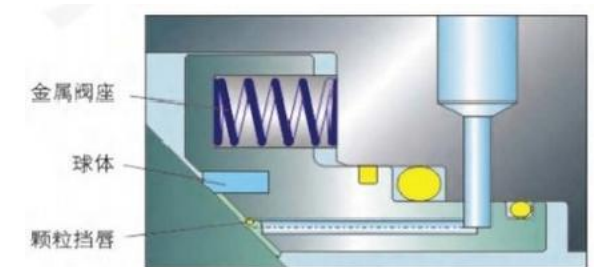
如果阀门的执行没有阀位显示或由于某些原因导致阀位显示失效，或者阀门需要在线更换执行器的时候，此时阀门本身固有的阀位可观测设计就起到关键的作用。伊瑞斯生产的阀门设有阀位观测孔，通过此孔可以看到阀杆表面的不同颜色，用不同的颜色代表阀门的全开或全闭。此设计为可选设计，默认情况下不带此设计。详见图9。



图9. 阀位可观测及执行器压力保护设计 (可选)

◆ 执行器压力保护设计 (可选)

由于某些原因阀门的阀杆产生泄漏时，此时管线的高压介质很容易冲入执行器导致执行器损坏。伊瑞斯生产的阀门设有执行器压力保护泄压孔，此孔设有单向阀，在保证高压介质能排出的同时避免外部的压力或尘埃进入阀门。此设计为可选设计，默认情况下不带此设计。详见图9。

◆ 防腐

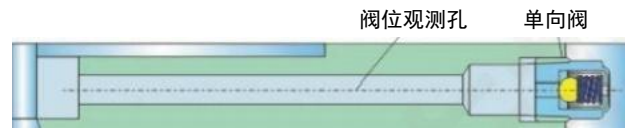
地面球阀的防腐层可以有效的防止外界环境对阀门的腐蚀，抗紫外线能力强。埋地球阀的防腐层完全满足阴极保护系统的要求，最高可以通过15KV 电火花缺陷检测。

◆ 直埋延伸

直埋式的球阀可以将阀杆、注脂、排污及放空延伸至地面以上，方便操作。排污、放空可以根据需求设置末端及根部球阀

◆ 焊接短管及双放散

对焊端球阀的两侧可以在工厂内焊接与管道材质匹配的短管，同时可根据用户的需求在焊接短管中部设置管道放散球阀，并与球阀一起做整体压力试验。

◆ 三角圈阀座设计 (可选)

三角圈阀座的三角圈为橡胶三角圈，因相对于塑料具有更好的弹性，这种弹性很容易吸收由于阀门零件加工精度的不足，即在同样的圆度下，使用塑料阀座产生泄漏的而使用橡胶三角圈阀座就不会产生泄漏，伊瑞斯设计的三角圈阀座，适用于不同口径的阀门，尤其对于大口径阀门相对于塑料阀座密封性能更佳。此设计为可选设计，默认情况下不带此设计。详见图10。



图10. 三角密封设计

◆ 可靠的钢塑转换

阀门两端通过专利技术的锯齿结构整体进行钢塑转换，在工厂内与阀门做整体压力试验。

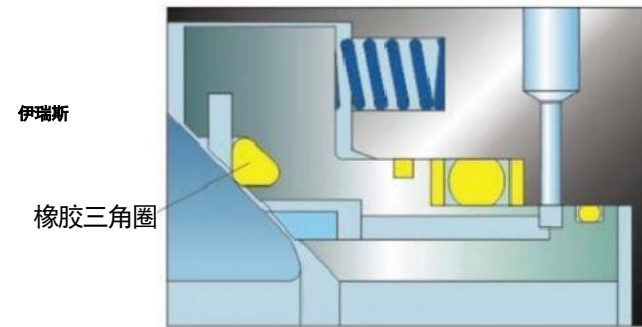

钢塑转换应力分析

技术性能规范表

| | | |
|------|--------------------------|-------------|
| 公称口径 | 2"-56" | DN50-DN1400 |
| 压力等级 | Class150—Class2500 | PN6-PN420 |
| 温度范围 | -70℃~180℃ | |
| 操作方式 | 手动、蜗轮、电动、气动、液动、电液联动、气液联动 | |
| 适用介质 | 水、石油、天然气等 | |

| | | | |
|-------|--------|-------------------|--|
| 标准与规范 | 设计标准 | | GB/T 12237 GB/T 12224 GB/T19672 ASME B16.34 API 608 API 6D BS 5351 EN12516 |
| | 温度压力等级 | | GB/T 12224 ASME B16.34 |
| | 壁厚 | | GB/T 12224 ASME B16.34 ISO 17292 BS 5351 |
| | 结构长度 | 法兰 | GB/T 12221 EN 558 |
| | | 螺纹、焊接 | ASME B16.10 API 6D API 6D |
| | 端部连接 | 法兰 | ASME B16.5 GB/T 9113 JB/T 79 |
| | | 螺纹 | ASME B1.20.1 |
| | | 对焊 | ASME B16.25 ASME B31.4 ASME B31.8 |
| | | 承插焊 | ASME B16.11 |
| | 压力试验 | | API 598 JB/T 9092 BS6755 EN12266 |
| | 防火测试 | | API 6FA API 607 |
| | 产品标识 | | MSS-SP 25 |
| | 表面质量 | | MSS-SP 55 |
| | 抗硫及硫化氢 | | NACE MR60175 MR0103 |
| 低泄漏试验 | | ISO 15848 TU-Luft | |

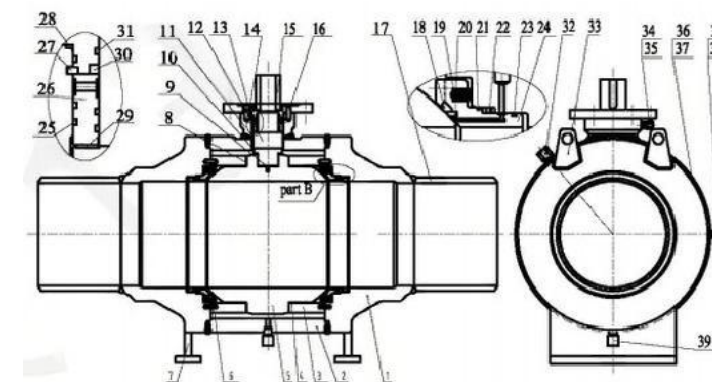

全焊接管线球阀

浮动球阀

主要零部件材料组合

| 序号 | 名称 | 材料 | | |
|----|----------|-----------------------|----------------------------|--------------------------|
| 1 | 阀盖 | ASTMA105 | ASTM A350 LF2 | ASTM A182 F316 |
| 2 | 阀体 | ASTMA105 | ASTM A350 LF2 | ASTM A182 F316 |
| 3 | 支撑板 | ASTMA105+ENP | ASTM A350 LF2+ENP | ASTMA182 F316 |
| 4 | 止推垫片 | NYLON | NYLON | NYLON |
| 5 | 球体 | ASTMA105+HF. 表面硬化 | 处理ASTM A350 LF2+HF. 表面硬化处理 | ASTMA182 F316+HF. 表面硬化处理 |
| 6 | 圆柱销 | AISI 1045 | AISI 1045 | S.S不锈钢 |
| 7 | 支撑脚 | CS | CS | CS |
| 8 | 轴承 | CS+PTFE | CS+PTFE | |
| 9 | 防静电弹簧 | SS304 | SS304 | SS304 |
| 10 | 垫片 | RPTFE | RPTFE | RPTFE |
| 11 | 上轴套 | ASTM A105 | ASTM A350 LF2 | ASTM A182 F316 |
| 12 | 阀杆 | AISI 4140+ENP | AISI 4140+ENP | A182 F51/17-4PH |
| 13 | 顶法兰 | ASTM A105 | ASTM A350 LF2 | ASTM A182 F316 |
| 14 | 圆柱头内六角螺钉 | ASTM A193 B7 | ASTM A193 L7M | ASTM A193 B8M |
| 15 | 键 | AISI 1045 | AISI 1045 | S.S不锈钢 |
| 16 | 圆柱销 | AISI 1045 | AISI 1045 | S.S不锈钢 |
| 17 | 轴管 | API5L | API 5L | API 5L |
| 18 | 密封圈A | Viton B | Viton B | Viton B |
| 19 | 弹簧 | InconelX-750 | Inconel X-750 | Inconel X-750 |
| 20 | 密封圈B | NYLON | NYLON | NYLON |
| 21 | 防火圈 | Flexible Graphite+304 | Flexible Graphite+304 | Flexible Graphite+316 |
| 22 | O形圈 | Viton B | HNBR | Viton B |
| 23 | O形圈 | Viton B | HNBR | Viton B |
| 24 | 阀座 | ASTMA105+ENP | ASTM A350 LF2+ENP | ASTMA182 F316HF. +表面硬化处理 |
| 25 | O形圈 | Viton B | HNBR | Viton B |
| 26 | 阀杆密封套 | SS304 | SS304 | SS316 |
| 27 | 开口环 | SS304 | SS304 | SS316 |
| 28 | 缠绕垫片 | Flexible Graphite+304 | Flexible Graphite+304 | Flexible Graphite+316 |
| 29 | 垫片 | RPTFE | RPTFE | RPTFE |
| 30 | 填料 | Flexible Graphite | Flexible Graphite | Flexible Graphite |
| 31 | O形圈 | Viton B | HNBR | HNBR |
| 32 | 放空阀 | CS+ENP | SS | SS |
| 33 | 吊耳 | CS | CS | CS |
| 34 | 注脂阀 | CS+ENP | SS | SS |
| 35 | 单向阀 | SS304 | SS304 | SS316 |
| 36 | 铭牌 | SS304 | SS304 | SS316 |
| 37 | 铆钉 | ML2 | ML2 | ML2 |
| 38 | 注脂阀 | CS+ENP | SS | SS316 |
| 39 | 排污阀 | CS+ENP | SS | SS316 |



结构特点

- (1) 浮动球阀采用弹性密封圈结构设计。
- (2) 阀杆采用防吹出结构设计。
- (3) 阀杆采用V型填料密封结构。
- (4) 设置了带锁孔的90°开关定位片，根据需要可以加锁，防止误操作。

主要零部件材料

| 阀体 | WCB A105 | ZG1Cr18Ni9Ti 1Cr18Ni9Ti | CF8 | CF3 | ZG1Cr18Ni12M02Ti | CF8M | CF3M |
|------|-------------------|----------------------------|----------------------|------------------------|----------------------------|--------------------------|----------------------------|
| | | | 304 | 304L | 1Cr18Ni12Mo2Ti | 316 | 316L |
| 阀杆 | 2Cr13 | 1Cr18Ni9Ti | 0Cr18Ni9 | 00Cr19Ni10 | 1Cr18Ni12Mo2Ti | 0Cr17Ni12Mo2 | 00Cr17Ni14Mo2 |
| | | | 304 | 304L | | 316 | 316L |
| 球体 | 2Cr13+镍基合金(或钨钴合金) | 1Cr18Ni9Ti+镍基合金(或钨钴合金) | 0Cr18Ni9+镍基合金(或钨钴合金) | 00Cr19Ni10+镍基合金(或钨钴合金) | 1Cr18Ni12Mo2Ti+镍基合金(或钨钴合金) | 0Cr17Ni12Mo2+镍基合金(或钨钴合金) | 200Cr17Ni14Mo2+镍基合金(或钨钴合金) |
| 阀座 | 2Cr13+硬质合金 | 1Cr18Ni9Ti+硬质合金 | 0Cr18Ni9+硬质合金 | 00Cr19Ni10+硬质合金 | 1Cr18Ni12Mo2Ti+硬质合金 | 0Cr17Ni12Mo2+硬质合金 | 00Cr17Ni14Mo2+硬质合金 |
| 垫片 | 304+柔性石墨缠绕垫片 | | | 304L+柔性石墨缠绕垫片 | 316+柔性石墨缠绕垫片 | | 316L+柔性石墨缠绕垫片 |
| 填料 | 柔性石墨 | | | | | | |
| 适用介质 | 非腐蚀性介质或弱腐蚀性介质 | 硝酸类腐蚀性介质 | 强氧化性介质 | 醋酸类腐蚀性介质 | 尿素类腐蚀性介质 | | |
| 适用温度 | ≤425℃ | ≤540℃ | ≤425℃ | ≤540℃ | ≤455℃ | | |

浮动球阀

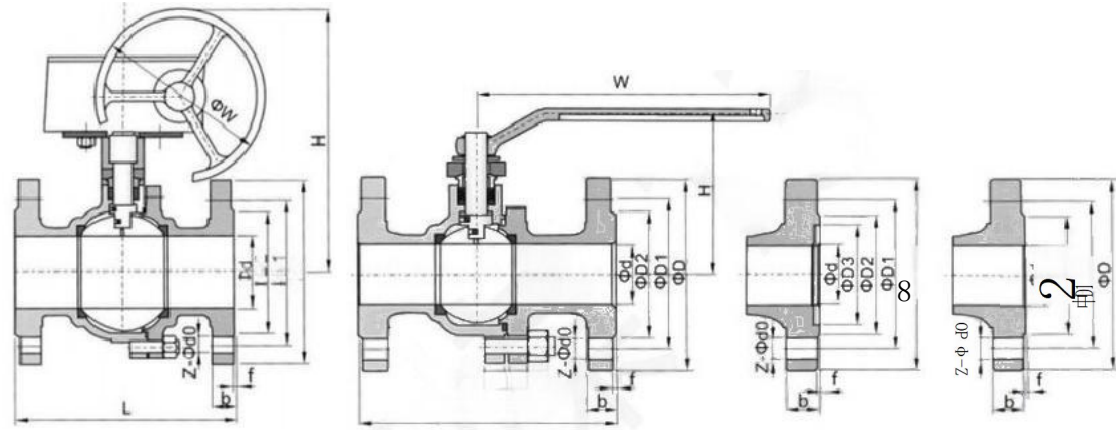

| 公称压力 | DN | L | d | D | D1 | D2 | D3 | b | f | Z-Φ | W | | H | |
|------|-----|-----|-----|-----|-----|-----|----|----|---|-------|------|-----|-----|-----|
| | | | | | | | | | | | 手动 | 蜗轮 | 手动 | 蜗轮 |
| PN16 | 15 | 130 | 14 | 95 | 65 | 45 | - | 14 | 2 | 4-14 | 160 | - | 59 | - |
| | 20 | 140 | 19 | 105 | 75 | 55 | - | 14 | 2 | 4-14 | 180 | - | 63 | - |
| | 25 | 150 | 25 | 115 | 85 | 65 | - | 14 | 2 | 4-14 | 180 | - | 75 | - |
| | 32 | 165 | 32 | 135 | 100 | 78 | - | 16 | 2 | 4-18 | 200 | - | 95 | - |
| | 40 | 180 | 38 | 145 | 110 | 85 | - | 16 | 3 | 4-18 | 220 | - | 107 | - |
| | 50 | 200 | 51 | 160 | 125 | 100 | - | 16 | 3 | 4-18 | 240 | - | 155 | - |
| | 65 | 220 | 64 | 180 | 145 | 120 | - | 18 | 3 | 4-18 | 300 | - | 164 | - |
| | 80 | 250 | 76 | 195 | 160 | 135 | - | 20 | 3 | 8-18 | 350 | - | 182 | - |
| | 100 | 280 | 102 | 215 | 180 | 155 | - | 20 | 3 | 8-18 | 420 | 320 | 226 | 405 |
| | 125 | 320 | 127 | 245 | 210 | 185 | - | 22 | 3 | 8-18 | 560 | 320 | 230 | 420 |
| | 150 | 360 | 152 | 280 | 240 | 210 | - | 24 | 3 | 8-23 | 800 | 350 | 250 | 470 |
| | 200 | 400 | 203 | 335 | 295 | 265 | - | 26 | 3 | 12-23 | 1200 | 350 | 280 | 550 |
| PN25 | 15 | 130 | 14 | 95 | 65 | 45 | - | 16 | 3 | 4-14 | 160 | - | 85 | - |
| | 20 | 140 | 19 | 105 | 75 | 55 | - | 16 | 2 | 4-14 | 180 | - | 90 | - |
| | 25 | 150 | 25 | 115 | 85 | 65 | - | 16 | 2 | 4-14 | 180 | - | 99 | - |
| | 32 | 165 | 32 | 135 | 100 | 78 | - | 18 | 2 | 4-18 | 200 | - | 105 | - |
| | 40 | 180 | 38 | 145 | 110 | 85 | - | 18 | 2 | 4-18 | 220 | - | 126 | - |
| | 50 | 200 | 51 | 160 | 125 | 100 | - | 20 | 3 | 4-18 | 240 | - | 142 | - |
| | 65 | 220 | 64 | 180 | 145 | 120 | - | 22 | 3 | 8-18 | 300 | - | 165 | - |
| | 80 | 250 | 76 | 195 | 160 | 135 | - | 22 | 3 | 8-18 | 350 | - | 178 | 390 |
| | 100 | 280 | 102 | 230 | 190 | 160 | - | 24 | 3 | 8-23 | 420 | 320 | 230 | 420 |
| | 125 | 320 | 127 | 270 | 220 | 188 | - | 28 | 3 | 8-25 | 560 | 320 | 280 | 450 |
| | 150 | 360 | 152 | 300 | 250 | 218 | - | 30 | 3 | 8-25 | 800 | 350 | 310 | 500 |
| | 200 | 400 | 203 | 360 | 310 | 278 | - | 34 | 3 | 12-25 | 1200 | 350 | 350 | 570 |

上装式偏心半球阀

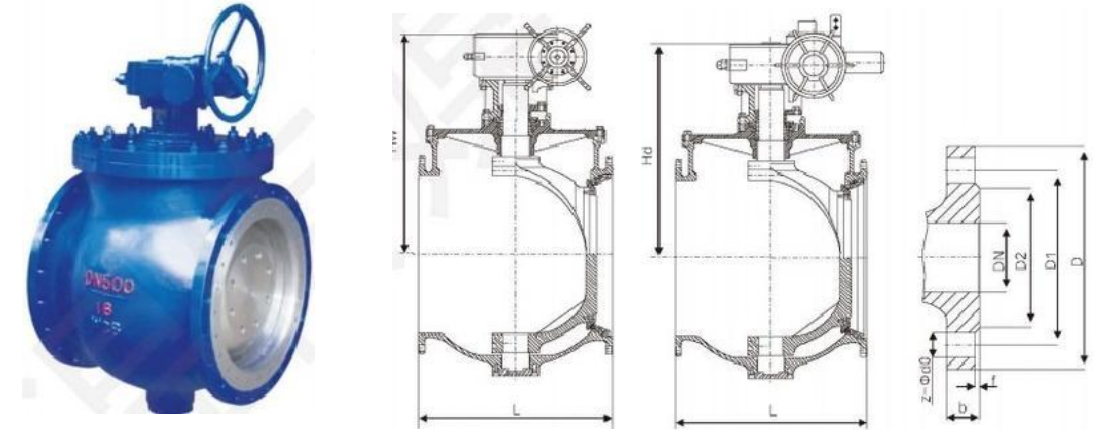

| 公称通径 DN (mm) | 尺寸 (mm) | | | | | | | |
|-----------------|---------|------|------|------|------|--------|--------|------|
| | L | D | D1 | D2 | b-f | Z-Φ d0 | 扭矩 | 缩径 |
| 50 | 178 | 165 | 125 | 100 | 18-2 | 4-18 | 57 | 38 |
| 65 | 190 | 185 | 145 | 120 | 18-2 | 8-18 | 90 | 49 |
| 80 | 203 | 200 | 160 | 135 | 20-2 | 8-18 | 122 | 62 |
| 100 | 229 | 220 | 180 | 156 | 22-2 | 8-18 | 192 | 74 |
| 125 | 254 | 250 | 210 | 184 | 22-2 | 8-18 | 260 | 100 |
| 150 | 267 | 285 | 240 | 211 | 24-2 | 8-22 | 324 | 123 |
| 200 | 292 | 340 | 295 | 266 | 24-2 | 8-22 | 647 | 150 |
| 250 | 330 | 395 | 350 | 319 | 26-2 | 12-22 | 1105 | 200 |
| 300 | 356 | 445 | 400 | 370 | 26-2 | 12-22 | 1502 | 250 |
| 350 | 430 | 505 | 460 | 429 | 26-2 | 16-22 | 1946 | 266 |
| 400 | 530 | 565 | 515 | 480 | 26-2 | 16-26 | 3164 | 303 |
| 450 | 580 | 615 | 565 | 530 | 28-2 | 20-26 | 3793 | 334 |
| 500 | 630 | 670 | 620 | 582 | 28-2 | 20-26 | 4769 | 385 |
| 600 | 800 | 780 | 725 | 682 | 34-2 | 20-30 | 7529 | 487 |
| 700 | 900 | 895 | 840 | 794 | 34-5 | 24-30 | 11420 | 538 |
| 800 | 1000 | 1015 | 950 | 901 | 36-5 | 24-33 | 15840 | 589 |
| 900 | 1100 | 1115 | 1050 | 1001 | 38-5 | 28-33 | 24200 | 684 |
| 1000 | 1200 | 1230 | 1160 | 1112 | 38-5 | 28-36 | 32000 | 779 |
| 1200 | 1300 | 1455 | 1380 | 1328 | 44-5 | 32-39 | 39770 | 874 |
| 1400 | 1500 | 1675 | 1590 | 1530 | 48-5 | 36-42 | 60000 | 976 |
| 1600 | 1800 | 1915 | 1820 | 1750 | 52-5 | 40-48 | 81000 | 1166 |
| 1800 | 2000 | 2115 | 2020 | 1950 | 56-5 | 44-48 | 120000 | 1460 |
| 2000 | 2200 | 2325 | 2230 | 2150 | 60-5 | 48-48 | 212000 | 1580 |

法兰式双偏心蝶阀

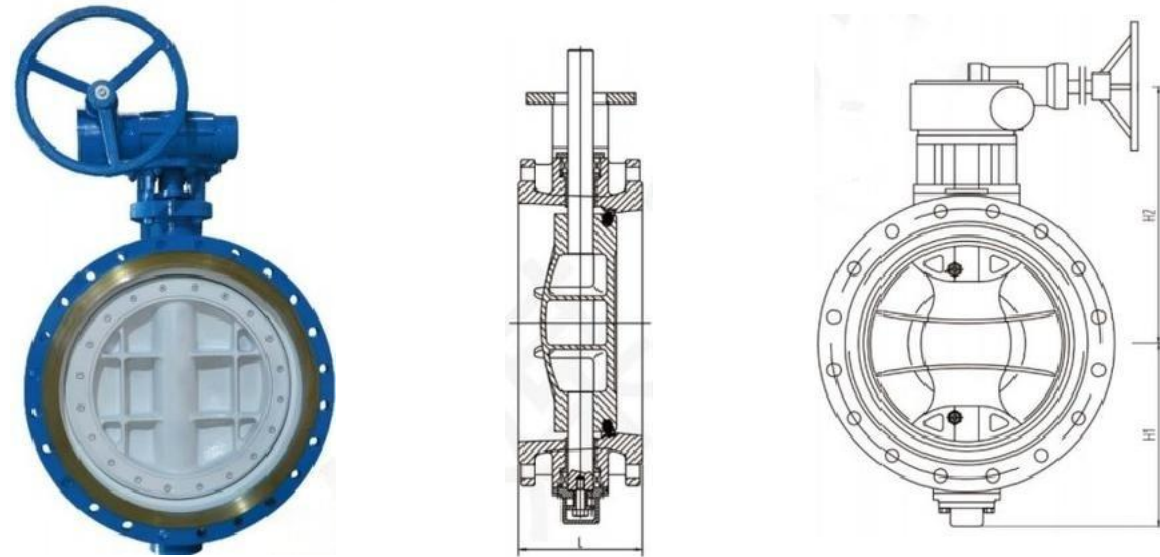

标准与规范

| | | | |
|------|---------------|------|-----|
| 公称压力 | 1 | 1.6 | MPa |
| 试验压力 | 壳体 1.5 | 2.4 | |
| | 密封 1.1 | 1.76 | |
| 工作温度 | ≤80 | | ℃ |
| 适用介质 | 水、空气、油等 | | |
| 驱动方式 | 手动、涡轮传动、气动、电动 | | |

主要零部件材料

| 序号 | 名称 | 材料 |
|----|-------|-------------|
| 1 | 阀轴 | 不锈钢 |
| 2 | 阀体 | 球墨铸铁 |
| 3 | 阀板密封圈 | 丁腈橡胶、三元乙丙橡胶 |
| 4 | 阀板 | 球墨铸铁 |
| 5 | 轴套 | 锡青铜 |
| 6 | 连接座 | 碳钢 |
| 7 | 后端盖 | 碳钢 |
| 8 | 填料 | 柔性石墨、聚四氟乙烯 |

主要连接尺寸

| DN | 50 | 65 | 80 | 100 | 125 | 150 | 200 | 250 | 300 | 350 | 400 | 450 |
|----|-----|-----|-----|-----|------|------|------|------|------|------|------|------|
| L短 | 108 | 112 | 114 | 127 | 140 | 140 | 152 | 165 | 178 | 190 | 216 | 222 |
| L长 | 150 | 170 | 180 | 190 | 200 | 210 | 230 | 250 | 270 | 290 | 310 | 330 |
| H1 | 83 | 93 | 100 | 110 | 125 | 143 | 170 | 193 | 223 | 253 | 283 | 308 |
| H2 | 223 | 228 | 246 | 277 | 286 | 304 | 437 | 495 | 519 | 544 | 647 | 667 |
| DN | 500 | 600 | 700 | 800 | 900 | 1000 | 1200 | 1400 | 1600 | 1800 | 2000 | 2200 |
| L短 | 229 | 267 | 292 | 318 | 330 | 410 | 470 | 530 | 600 | 670 | 760 | 800 |
| L长 | 350 | 390 | 430 | 470 | 510 | 550 | 630 | 710 | 790 | 870 | 950 | 1000 |
| H1 | 335 | 390 | 448 | 508 | 558 | 615 | 728 | 838 | 958 | 1058 | 1163 | 1385 |
| H2 | 730 | 835 | 895 | 955 | 1058 | 1096 | 1243 | 1380 | 1620 | 1631 | 1859 | 1920 |

三偏心硬密封蝶阀

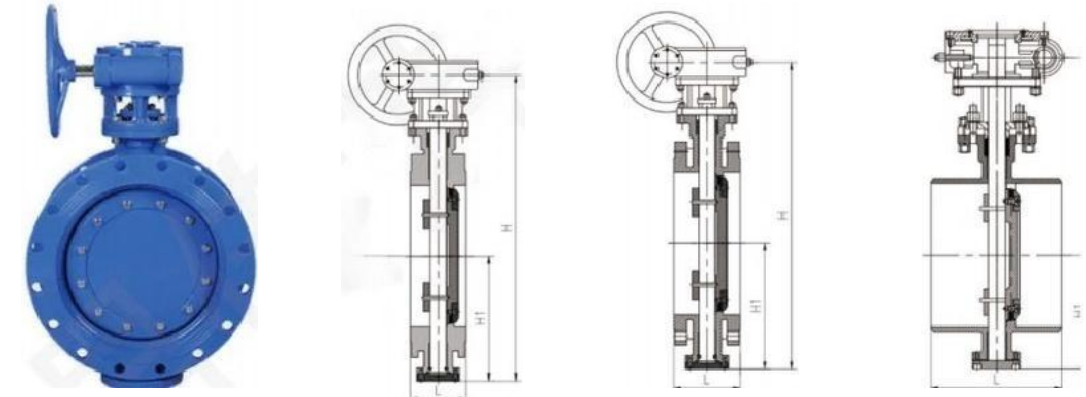

标准与规范

| | | | |
|------|---------------|------|-----|
| 公称压力 | 1.6 | 2.5 | MPa |
| 试验压力 | 壳体 2.4 | 3.75 | |
| | 密封 1.76 | 2.75 | |
| 工作温度 | ≤425 | | ℃ |
| 适用介质 | 水、空气、油等 | | |
| 驱动方式 | 手动、涡轮传动、气动、电动 | | |

主要零部件材料

| 序号 | 名称 | 材料 |
|----|-------|---------|
| 1 | 阀轴 | 不锈钢 |
| 2 | 阀体 | 铸钢、钢 |
| 3 | 阀板密封圈 | 多层次密封圈 |
| 4 | 阀板 | 球墨铸铁、铸钢 |
| 5 | 阀座 | 不锈钢 |
| 6 | 填料 | 柔性石墨 |
| 7 | 底盖 | 碳钢 |

主要连接尺寸(对夹式)

| DN | 50 | 65 | 80 | 100 | 125 | 150 | 200 | 250 | 300 | 350 | 400 | 450 | 500 | 600 | 700 | 800 | 900 | 1000 | 1200 |
|----|-----|-----|-----|-----|-----|-----|-----|-----|-----|-----|-----|-----|------|------|------|------|------|------|------|
| L | 43 | 46 | 64 | 64 | 70 | 76 | 89 | 114 | 114 | 127 | 140 | 152 | 152 | 178 | 229 | 241 | 241 | 300 | 360 |
| H1 | 112 | 115 | 120 | 140 | 170 | 180 | 210 | 240 | 290 | 320 | 350 | 380 | 410 | 470 | 550 | 640 | 710 | 770 | 875 |
| H | 180 | 200 | 275 | 310 | 410 | 510 | 570 | 710 | 775 | 855 | 915 | 985 | 1045 | 1185 | 1400 | 1580 | 1720 | 1710 | 2110 |

主要连接尺寸(法兰式)

| DN | 50 | 65 | 80 | 100 | 125 | 150 | 200 | 250 | 300 | 350 | 400 | 450 | 500 | 600 | 700 | 800 | 900 | 1000 | 1200 |
|----|-----|-----|-----|-----|-----|-----|-----|-----|-----|-----|-----|-----|------|------|------|------|------|------|------|
| L | 108 | 112 | 114 | 127 | 140 | 140 | 152 | 165 | 178 | 190 | 216 | 222 | 229 | 267 | 292 | 318 | 330 | 410 | 470 |
| H1 | 112 | 115 | 120 | 138 | 164 | 175 | 208 | 243 | 283 | 310 | 340 | 380 | 410 | 470 | 550 | 640 | 710 | 770 | 890 |
| H | 180 | 200 | 275 | 310 | 410 | 510 | 570 | 710 | 775 | 855 | 915 | 985 | 1045 | 1185 | 1400 | 1580 | 1720 | 1710 | 2110 |

主要连接尺寸(焊接式)

| DN | 100 | 125 | 150 | 200 | 250 | 300 | 350 | 400 | 450 | 500 | 600 | 700 | 800 | 900 | 1000 | 1200 | 1400 | 1600 |
|----|-----|-----|-----|-----|-----|-----|-----|-----|-----|-----|-----|------|------|------|------|------|------|------|
| L | 190 | 200 | 210 | 230 | 250 | 270 | 290 | 310 | 330 | 350 | 390 | 430 | 470 | 510 | 550 | 630 | 710 | 790 |
| H1 | 100 | 113 | 130 | 205 | 235 | 275 | 309 | 346 | 392 | 427 | 509 | 572 | 638 | 700 | 765 | 860 | 986 | 1106 |
| H | 298 | 308 | 366 | 484 | 520 | 617 | 679 | 776 | 897 | 928 | 172 | 1390 | 1502 | 1805 | 1935 | 2110 | 2386 | 2656 |

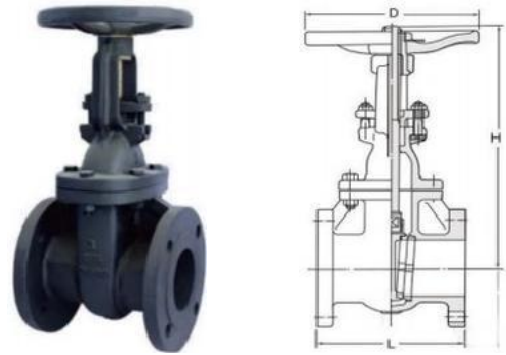

标准与规范

| | | | | |
|------|-------|------|-----|------|
| 公称压力 | 1.6 | 2.5 | MPa | |
| 试验压力 | 壳体 | 2.4 | | 3.75 |
| | 密封 | 1.76 | | 2.75 |
| 工作温度 | ≤200 | | ℃ | |
| 适用介质 | 水、油、气 | | | |

主要零部件材料

| 序号 | 名称 | 材料 |
|----|--------|---------------------------------|
| 1 | 阀体 | 铸钢 |
| 2 | 阀盖 | 铸钢 |
| 3 | 阀杆 | 13%Cr不锈钢 |
| 4 | 闸板 | 铸钢 |
| 5 | 填料 | 非石棉 |
| 6 | 垫片 | 非石棉 |
| 7 | 阀体防漏垫圈 | 青铜、13%Cr不锈钢、304不锈钢 |
| 8 | 阀座防漏垫圈 | 青铜、13%Cr不锈钢、304不锈钢 |
| 9 | 手轮 | 灰铸铁 (DN50-DN200)、球墨铸铁 (DN250以上) |

主要连接尺寸 (PN16)

| DN | 50 | 65 | 80 | 100 | 125 | 150 | 200 | 250 | 300 | 350 | 400 |
|----|-----|-----|-------|-----|-----|-----|-------|-------|------|------|-------|
| L | 178 | 190 | 203.2 | 229 | 254 | 267 | 292.1 | 330.2 | 356 | 381 | 406.4 |
| H | 338 | 380 | 437 | 465 | 569 | 603 | 758 | 902 | 1053 | 1285 | 1405 |
| Do | 180 | 180 | 254 | 254 | 285 | 285 | 325 | 400 | 400 | 560 | 560 |

主要连接尺寸 (PN25)

| DN | 50 | 65 | 80 | 100 | 125 | 150 | 200 | 250 | 300 |
|----|-------|-------|-------|-------|-----|-------|--------|------|------|
| L | 215.9 | 241.3 | 282.5 | 304.8 | 381 | 403.2 | 419.1 | 457 | 502 |
| H | 385 | 437 | 493 | 611 | 716 | 813 | 1023.5 | 1211 | 1386 |
| Do | 175 | 200 | 254 | 300 | 300 | 348 | 400 | 457 | 457 |

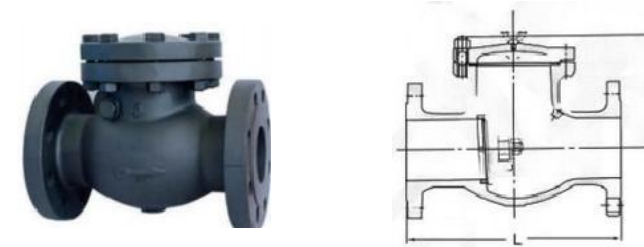

标准与规范

| | | | |
|------|-------|-----|------|
| 公称压力 | 1.6 | MPa | |
| 试验压力 | 壳体 | | 2.4 |
| | 密封 | | 1.76 |
| 适用温度 | ≤200 | ℃ | |
| 适用介质 | 水、油、气 | | |

主要零部件材料

| 序号 | 名称 | 材料 |
|----|-----|-----------------|
| 1 | 阀体 | 铸钢 |
| 2 | 阀盖 | 铸钢 |
| 3 | 阀瓣 | 铸钢 |
| 4 | 销轴 | 13%Cr不锈钢 |
| 5 | 垫片 | 非石棉 |
| 6 | 密封面 | 13%Cr不锈钢、304不锈钢 |

主要连接尺寸

| DN | 50 | 65 | 80 | 100 | 125 | 150 | 200 | 250 | 300 |
|----|-------|-------|-------|-------|-------|-------|-------|-------|-------|
| L | 203.2 | 215.9 | 241.3 | 292.1 | 330.2 | 355.6 | 495.3 | 622.3 | 698.5 |
| H | 112 | 132 | 141 | 162 | 192 | 211 | 270 | 316 | 357 |

消声止回阀

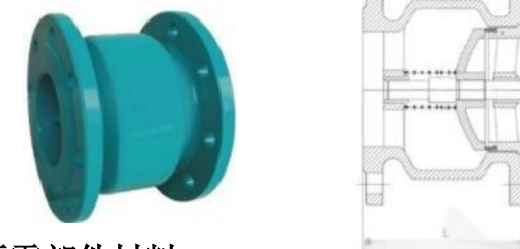

标准与规范

| | | | |
|------|-----|-----|------|
| 公称压力 | 1.6 | MPa | |
| 试验压力 | 壳体 | | 2.4 |
| | 密封 | | 1.76 |
| 适用温度 | ≤80 | ℃ | |
| 适用介质 | 水 | | |

主要零部件材料

| 序号 | 名称 | 材料 | 序号 | 名称 | 材料 |
|----|-------|------|----|-----|-------------|
| 1 | 阀体 | 球墨铸铁 | 4 | 轴套 | 铜合金 |
| 2 | 阀瓣 | 球墨铸铁 | 5 | 密封圈 | 丁腈橡胶、三元乙丙橡胶 |
| 3 | 阀杆、弹簧 | 不锈钢 | 6 | 弹簧 | 不锈钢 |

主要连接尺寸

| DN | 50 | 65 | 80 | 100 | 125 | 150 | 200 | 250 | 300 | 350 | 400 | 450 | 500 |
|----|-----|-----|-----|-----|-----|-----|-----|-----|-----|-----|-----|-----|-----|
| L | 105 | 142 | 160 | 175 | 190 | 215 | 225 | 250 | 300 | 350 | 400 | 450 | 500 |

微阻缓闭止回阀

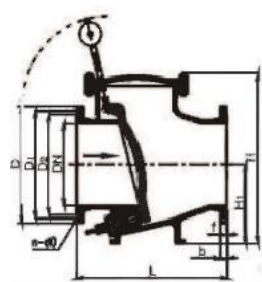

标准与规范

| | | | |
|------|----|------|-----|
| 公称压力 | | 1.6 | MPa |
| 试验压力 | 壳体 | 2.4 | |
| | 密封 | 1.76 | |
| 适用温度 | | ≤80 | °C |
| 适用介质 | | 水 | |

主要零部件材料

| 序号 | 名称 | 材料 |
|----|--------|---------|
| 1 | 阀体、阀盖 | 球墨铸铁、铸钢 |
| 2 | 阀瓣 | 钢骨架衬胶 |
| 3 | 阀杆 | 不锈钢 |
| 4 | 调节阀/活塞 | 黄铜、不锈钢 |

主要连接尺寸

| DN | 100 | 125 | 150 | 200 | 250□ | 300□ | 350 | 400 | 500 | 600 | 700 | 800 |
|----|-----|-----|-----|-----|------|------|-----|------|------|------|------|------|
| L | 350 | 400 | 480 | 500 | 600 | 700 | 800 | 900 | 1100 | 1300 | 1400 | 1500 |
| H | 460 | 500 | 580 | 680 | 730 | 850 | 950 | 1030 | 1262 | 1520 | 1644 | 1744 |
| H1 | 200 | 234 | 274 | 302 | 348 | 370 | 410 | 450 | 550 | 635 | 720 | 780 |

蝶式对夹止回阀

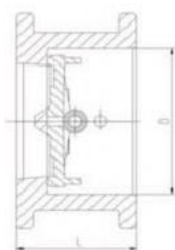

标准与规范

| | | | |
|------|----|-------|-----|
| 公称压力 | | 1.6 | MPa |
| 试验压力 | 壳体 | 2.4 | |
| | 密封 | 1.76 | |
| 适用温度 | | ≤200 | °C |
| 适用介质 | | 水、油、气 | |

主要零部件材料

| 序号 | 名称 | 材料 |
|----|-------|-----|
| 1 | 阀体、阀瓣 | 铸钢 |
| 2 | 阀杆、弹簧 | 不锈钢 |
| 3 | 密封圈 | 合金钢 |

主要连接尺寸

| DN | 50 | 65 | 80 | 100 | 125 | 150 | 200 | 250 | 300 | 350 | 400 |
|----|----|----|----|-----|-----|-----|-----|-----|-----|-----|-----|
| L | 43 | 46 | 64 | 64 | 70 | 76 | 89 | 114 | 114 | 127 | 140 |
| D | 65 | 80 | 95 | 100 | 141 | 168 | 219 | 273 | 324 | 356 | 418 |

物联网调节阀



物联网调节阀是我公司开发的一款NB-IoT 智能无线远程调节阀，它和户用热量表、室温采集器、智慧供热一体化平台系统配套使用，通常安装在供热系统用户端进回水管道上，通过开度的调节，可以精准调节用户流量，将热量均匀分配，按需分配热量，解决垂直失调问题，实现用户室温平衡，最终达到二网平衡调节的目的。

功能介绍

- 超低功耗设计，专用锂电池供电，保证阀门的使用寿命，并可选外供电。
- 无线NB 通信设计，无需布线施工。
- 供暖季每天上报一次，非供暖季每月上报一次，节省功耗，提高使用寿命。
- 设计小巧紧凑，可以垂直、倾斜、水平安装，无需专门的控制箱，施工不受限制。
- 阀体全部采用锻压工艺生产，避免了翻砂工艺造成的砂眼引起的泄露问题。
- 自动除垢机制(洗阀门功能)，提高了长期运行的可靠性。
- 手机 APP 通过蓝牙控制阀门，不需要靠近阀门，实现开关、开度调节、参数设置和查询等功能。
- 上报周期可设置，满足调平衡期间的高频次通信需求。
- 下行可选485通信，抄读户用热量表，并将信息一块上传，节省成本和NB 资源。
- 多种故障报警功能，支持无阀门报警、开到位故障报警、关到位故障报警、开堵转报警、关堵转报警、无温度传感器报警等，及时掌握阀门运行状态。
- 配套的智慧供热一体化平台可实现阀门运行状态监测、参数设定、远程开度控制、统计分析和历史查询功能，能方便的调控二次网水力工况和热力工况，实现最佳运行效果。

Y 型过滤器

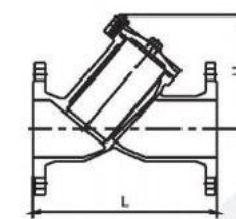

标准与规范

| | | | | |
|------|----|------|------|-----|
| 公称压力 | | 1.6 | 2.5 | MPa |
| 试验压力 | 壳体 | 2.4 | 3.75 | |
| | 密封 | 1.76 | | |
| 适用温度 | | ≤200 | | °C |
| 适用介质 | | 水 | | |

主要零部件材料

| 序号 | 名称 | 材料 |
|----|-------|----------|
| 1 | 阀体、阀盖 | 球墨铸铁、铸钢 |
| 2 | 过滤网 | 不锈钢 |
| 3 | 密封圈 | 橡胶、金属缠绕垫 |

主要连接尺寸

| DN | 50 | 65 | 80 | 100 | 125 | 150 | 200 | 250 | 300 | 350 | 400 |
|----|-----|-----|-----|-----|-----|-----|-----|-----|-----|-----|------|
| L | 230 | 290 | 310 | 350 | 400 | 480 | 600 | 730 | 850 | 980 | 1100 |
| H | 156 | 176 | 199 | 240 | 292 | 320 | 399 | 516 | 568 | 648 | 759 |

除污器



标准与规范

| | | | |
|---------|------|------|-----|
| 公称压力 | 1.6 | 2.5 | MPa |
| 试验压力 壳体 | 2.4 | 3.75 | |
| 适用温度 | ≤200 | | °C |
| 适用介质 | 水 | | |

旋流除污器是根据离心沉降和密度差的原理，当水流在一定的压力下，从除污器进口以切向进入设备后，产生强烈的旋转运动，由于杂质和水密度不同，在离心力、向心浮力、流体曳力的作用下因受力不同，从而使密度低的清水上升，由溢流口排出，密度大的杂质由底部排污口排出，从而达到除污的目的。在一定范围和条件下，除污器进水压力越大，除污效果越好。

技术参数：

材质：碳钢

- 除污直径：>0.1mm；
 - 出水浊度：≤10度；
 - 水头损失：<0.02Mpa；
 - 原水浊度：≤300度；
 - 进水压力：≥0.25 Mpa；
 - 工作温度：≤85°C。
- (可根据要求定制)



标准与规范

| | | | |
|---------|------|------|-----|
| 公称压力 | 1.6 | 2.5 | MPa |
| 试验压力 壳体 | 2.4 | 3.75 | |
| 适用温度 | ≤200 | | °C |
| 适用介质 | 水 | | |

立式直通除污器，介质从一侧接管进入筒体内，另一侧接管与筒体内的过滤孔管相连相连，过滤孔管有许多小孔组成。介质中的杂质颗粒被孔滤出积存在筒体底部，无杂质颗粒的介质经过从过滤孔出口流出。排污时打开排污阀把杂质颗粒排出。在除污器入口处与管道之间建议装一阀门，排污时把其关闭，打开排污阀，使其介质从过滤网孔里流出，起到充洗的作用。

材质：碳钢

(可根据要求定制)

流量平衡调节阀

标准与规范

| | | |
|---------|------|-----|
| 公称压力 | 1.6 | MPa |
| 试验压力 壳体 | 2.4 | |
| 试验压力 密封 | 1.76 | |
| 适用温度 | ≤80 | °C |
| 适用介质 | 水 | |

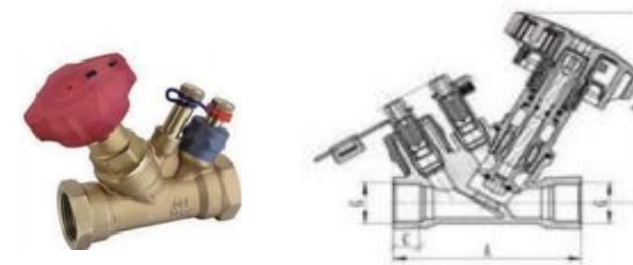

主要零部件材料

| 名称 | 阀体、阀盖 | 阀杆、阀芯 | 密封圈 | 测量接头 | 手轮 |
|----|-------|-------|--------|-------|-------|
| 材料 | 黄铜 | 黄铜 | 三元乙丙橡胶 | 铜合金组件 | 聚酰胺材料 |

主要连接尺寸

| DN | 15 | 20 | 25 | 32 | 40 | 50 |
|----|--------|--------|-------|---------|---------|-------|
| A | 90 | 97 | 110 | 124 | 131 | 154.5 |
| B | 97.7 | 96.5 | 103.5 | 111.5 | 119.5 | 126.5 |
| C | 12 | 14 | 21.5 | 23.5 | 23 | 28 |
| G | G 1/2" | G 3/4" | G 1" | G1-1/4" | G1-1/2" | G2" |

标准与规范

| | | |
|---------|------|-----|
| 公称压力 | 1.6 | MPa |
| 试验压力 壳体 | 2.4 | |
| 试验压力 密封 | 1.76 | |
| 适用温度 | ≤80 | °C |
| 适用介质 | 水 | |

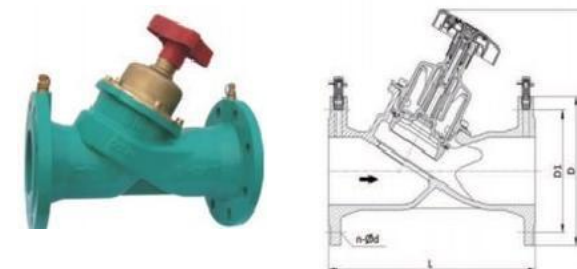

主要零部件材料

| 名称 | 阀体 | 阀盖 | 阀杆、阀芯 | 密封圈 | 测量接头 | 手轮 | 紧固件 |
|----|------|-----------------------------------|-------|--------|-------|------------------------------------|-----|
| 材料 | 球墨铸铁 | 黄铜 (DN50-150) 球墨铸铁 (DN200-400) | 黄铜 | 三元乙丙橡胶 | 铜合金组件 | 聚酰胺材料 (DN50-150) 铝制 (DN200-400) | 镀铬钢 |

主要连接尺寸

| DN | 50 | 65 | 80 | 100 | 125 | 150 | 200 | 250 | 300 | 350 | 400 |
|-----|------|-----|-----|-----|-----|-----|-----|------|------|------|------|
| L | 230 | 290 | 310 | 350 | 400 | 480 | 600 | 730 | 850 | 980 | 1100 |
| H | 196 | 205 | 220 | 240 | 275 | 285 | 420 | 430 | 480 | 585 | 640 |
| Kvs | 84.7 | 85 | 120 | 190 | 300 | 420 | 765 | 1185 | 1450 | 2220 | 2780 |

球型静态平衡阀

电动调节阀

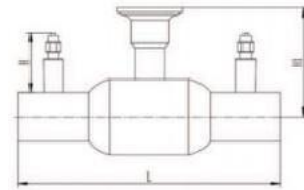

标准与规范

| | | | |
|------|-----|-----|------|
| 公称压力 | 1.6 | MPa | |
| 试验压力 | 壳体 | | 2.4 |
| | 密封 | | 1.76 |
| 适用温度 | ≤80 | °C | |
| 适用介质 | 水 | | |

主要零部件材料

| 名称 | 阀体 | 阀杆 | 阀芯 | 阀座 | 弹簧 | 密封圈 | 涡轮 | 手轮 |
|----|-----|-----|-----|--------|-----|-----|------|-----|
| 材质 | 20# | 不锈钢 | 不锈钢 | PTFE+C | 不锈钢 | 橡胶 | 球墨铸铁 | 20# |

主要连接尺寸

| DN | 50 | 65 | 80 | 100 | 125 | 150 | 200 | 250 | 300 | 350 | 400 |
|-----|------|-----|-----|-----|-----|-----|-----|------|------|------|------|
| L | 230 | 290 | 310 | 350 | 400 | 480 | 600 | 730 | 850 | 980 | 1100 |
| H | 196 | 205 | 220 | 240 | 275 | 285 | 420 | 430 | 480 | 585 | 640 |
| Kvs | 84.7 | 85 | 120 | 190 | 300 | 420 | 765 | 1185 | 1450 | 2220 | 2780 |

微量排气阀

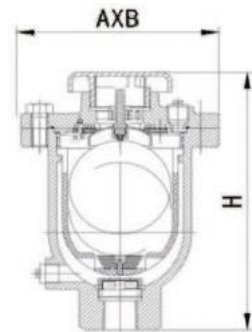

标准与规范

| | | |
|---------|------|-----|
| 公称压力 | 1.6 | MPa |
| 空气关闭压力 | 0.1 | MPa |
| 最小水密封压力 | 0.02 | MPa |
| 适用温度 | ≤120 | °C |
| 适用介质 | 清水 | |

主要零部件材料

| 序号 | 名称 | 材料 |
|----|-----------|-------------|
| 1 | 阀体、阀盖、排气罩 | 球墨铸铁 |
| 2 | 浮球、活塞 | 304不锈钢 |
| 3 | 密封圈 | 丁腈橡胶、三元乙丙橡胶 |

主要连接尺寸

| DN | 20 | 25 |
|-----|---------|---------|
| L | 260 | 260 |
| AXB | 145×145 | 260×260 |

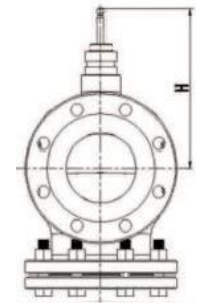
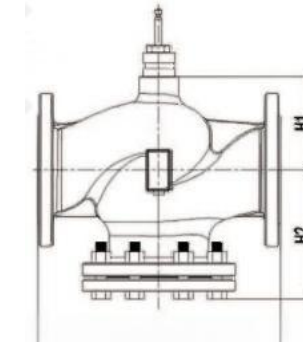

技术性能规范表

| | |
|---------------|--------------|
| 适用温度 | ≤150°C |
| 适用介质 | 低温水、高温水 |
| 流量特性 | 线性/等百分比 |
| 泄漏率 | Kvs值的0.02%以下 |
| 额定行程 | 20/40mm |
| 阀体 | 球墨铸铁 |
| 阀芯、阀杆、阀座、密封压塞 | 304不锈钢 |
| 平衡腔密封材料 | PTFE泛塞圈 |
| 压塞密封材料 | 氟橡胶+PTFE泛塞圈 |

主要连接尺寸

| DN | 流量系数 | 结构尺寸 (mm) | | | 行程 (mm) |
|-----|-------------|-----------|-------|-------|---------|
| | Kvs值 (m³/h) | L | H1 | H2 | |
| 40 | 18 | 200 | 60 | 127 | 20 |
| 50 | 31 | 230 | 95 | 136.5 | 20 |
| 65 | 49 | 290 | 114 | 149 | 20 |
| 80 | 78 | 310 | 112 | 178.5 | 20 |
| 100 | 124 | 350 | 135 | 185.5 | 20 |
| 125 | 200 | 400 | 460.5 | 209 | 40 |
| 150 | 300 | 480 | 173 | 253.5 | 40 |
| 200 | 450 | 495 | 187 | 242 | 40 |
| 250 | 630 | 622 | 250.5 | 284 | 40 |
| 300 | 1200 | 698 | | | 40/60 |
| 350 | 1700 | 787 | | | 60 |
| 400 | 2160 | 914 | | | 60 |

螺旋式集污排污器

螺旋式集污排污器

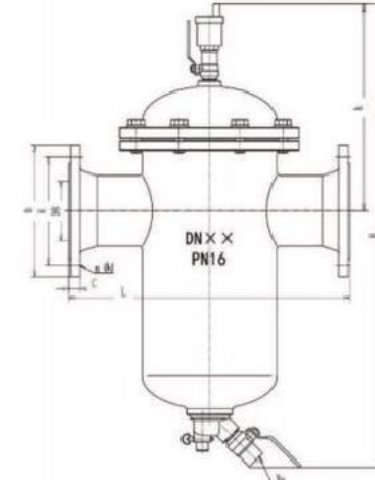
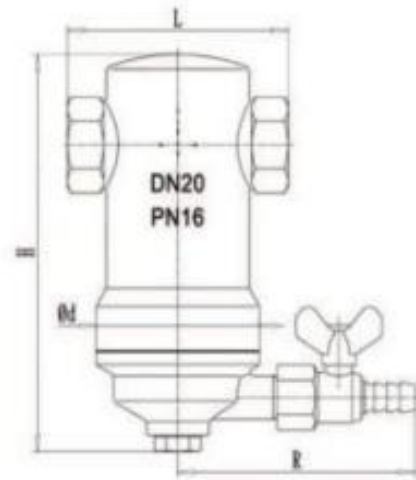

适用温度不高于110°C
 适用介质水或乙二醇水溶液
 排污操作仅需5秒
 接管尺寸从R1/2到DN300 以上，特殊规格可以定制
 可靠方便地根据需要打开排放
 5微米以上的污物都能够排除
 系统运行时也能够排污
 无需要安装截止阀和旁通管
 最小的恒定压降

标准与规范

| 序号 | 名称 | 材料 |
|----|---------|--------|
| 1 | 阀体 | 铜合金 |
| 2 | 滤芯 | PPo |
| 3 | o型圈 | EPDM |
| 4 | Rc3/8球阀 | 黄铜 |
| 5 | 磁柱 | 永久强力磁铁 |
| 6 | 磁柱座 | 黄铜 |
| 7 | 底盖 | 铜合金 |

主要连接尺寸

| DN | 接口尺寸 | L | H | φ d | R |
|----|--------|----|-----|-----|----|
| 15 | R1/2 | 88 | 155 | 65 | 95 |
| 20 | R3/4 | 88 | 158 | 65 | 95 |
| 25 | R1 | 88 | 158 | 65 | 95 |
| 32 | R1 1/4 | 88 | 165 | 65 | 95 |
| 40 | R1 1/2 | 88 | 172 | 65 | 95 |

主要零部件材料

| 序号 | 名称 | 材料 |
|----|-----------------------------|----------|
| 1 | 磁性装置 | 铜+永久强力磁铁 |
| 2 | 壳体、盖 | 球墨铸铁或钢 |
| 3 | 滤芯 | PPo |
| 4 | O型圈 | EPDM |
| 5 | 螺栓、平垫圈 | 碳钢 |
| 6 | 1/2"内外丝球阀1/2"、1/2"自动排气阀1/2" | 黄铜 |

主要连接尺寸

| DN | ↓ | n-od | C | D | L | H | h | Re |
|-----|-----|-----------|----------|-----|------|------|-----|------|
| 50 | 125 | 4-19(18) | 19(20) | 165 | 350 | 642 | 280 | 3/4" |
| 65 | 145 | 4-19(18) | 19(20) | 185 | 350 | 642 | 280 | 3/4" |
| 80 | 160 | 8-19(18) | 19(20) | 200 | 470 | 772 | 345 | 3/4" |
| 100 | 180 | 8-19(18) | 19(22) | 220 | 470 | 772 | 345 | 3/4" |
| 125 | 210 | 8-19(18) | 19(22) | 250 | 635 | 990 | 406 | 3/4" |
| 150 | 240 | 8-23(22) | 19(24) | 285 | 635 | 990 | 406 | 3/4" |
| 200 | 295 | 12-23(22) | 20(26) | 340 | 775 | 1190 | 461 | 3/4" |
| 250 | 355 | 12-28(26) | 22(28) | 405 | 890 | 1400 | 525 | 1" |
| 300 | 410 | 12-28(26) | 24.5(32) | 460 | 1005 | 1625 | 585 | 1" |

黄铜闸阀

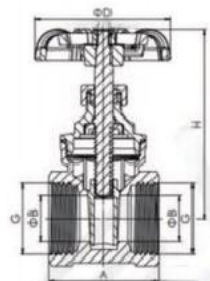

技术性能规范表

| |
|--------------------------|
| 工作温度：不高于110° ℃ |
| 适用范围：供暖系统、区域供热、工业用途、城市燃气 |
| 介 质：水，非腐蚀性液体 |
| 材 质：黄铜 |
| 螺纹标准符合ISO 228标准 |

主要连接尺寸

| DN | A | H | φD | G |
|----|----|-------|----|--------|
| 15 | 41 | 67.5 | 65 | 1/2" |
| 20 | 43 | 73 | 72 | 3/4" |
| 25 | 50 | 87 | 72 | 1" |
| 32 | 53 | 95.5 | 65 | 1 1/4" |
| 40 | 60 | 113.5 | 72 | 1 1/2" |
| 50 | 68 | 129.5 | 78 | 2" |

黄铜球阀

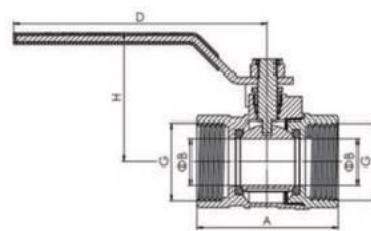

技术性能规范表

| |
|--------------------------|
| 工作温度：不高于110℃ |
| 适用范围：供暖系统、区域供热、工业用途、城市燃气 |
| 介 质：水，非腐蚀性液体 |
| 材 质：黄铜 |
| 螺纹标准符合ISO 228标准 |

主要连接尺寸

| DN | A | H | C | G |
|----|------|------|-----|--------|
| 15 | 48.5 | 43.5 | 91 | 1/2" |
| 20 | 54 | 47.5 | 99 | 3/4" |
| 25 | 61 | 55.5 | 109 | 1" |
| 32 | 72 | 62.5 | 123 | 1 1/4" |
| 40 | 81 | 69 | 136 | 1 1/2" |
| 50 | 97 | 80 | 147 | 2" |

黄铜止回阀

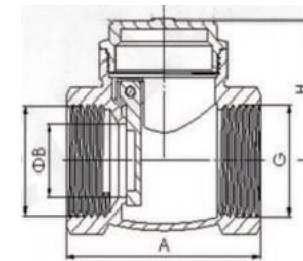

技术性能规范表

| |
|--------------------------|
| 工作温度：不高于110℃ |
| 适用范围：供暖系统、区域供热、工业用途、城市燃气 |
| 介 质：水，非腐蚀性液体 |
| 材 质：黄铜 |
| 螺纹标准符合ISO 228标准 |

主要连接尺寸

| DN | A | H | G |
|----|----|------|--------|
| 15 | 48 | 31 | 1/2" |
| 20 | 54 | 37 | 3/4" |
| 25 | 64 | 42 | 1" |
| 32 | 71 | 47 | 1 1/4" |
| 40 | 79 | 52 | 1 1/2" |
| 50 | 92 | 63.2 | 2" |

黄铜过滤器

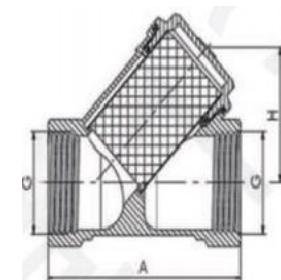

技术性能规范表

| |
|---------------------------|
| 工作温度：不高于110℃ |
| 适用范围： 供暖系统、区域供热、工业用途、城市燃气 |
| 介 质：水，非腐蚀性液体 |
| 材 质：黄铜 |
| 螺纹标准符合ISO 22标准 |

主要连接尺寸

| DN | A | H | G |
|----|-----|------|--------|
| 15 | 55 | 30.5 | 12" |
| 20 | 63 | 38 | 3/4" |
| 25 | 76 | 44 | 1" |
| 32 | 90 | 53 | 1 1/4" |
| 40 | 100 | 60 | 1 1/2" |
| 50 | 110 | 67 | 2" |

磁性锁闭闸阀

标准与规范

| |
|--------------------------|
| 工作温度：不高于110° C |
| 适用范围：供暖系统、区域供热、工业用途、城市燃气 |
| 介 质：水，非腐蚀性液体 |
| 材 质：黄铜 |
| 螺纹标准符合ISO 228标准 |

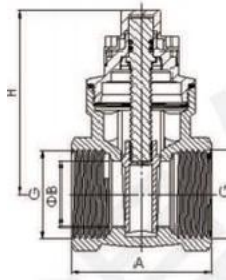

主要连接尺寸

| DN | A | B | H | G |
|----|----|------|------|--------|
| 15 | 41 | 14 | 52 | 1/2" |
| 20 | 43 | 17 | 55.5 | 3/4" |
| 25 | 50 | 21 | 62.5 | 1" |
| 32 | 53 | 27.5 | 73 | 1 1/4" |
| 40 | 60 | 33 | 88.5 | 1 1/2" |
| 50 | 68 | 42 | 104 | 2" |

磁性锁闭球阀

标准与规范

| |
|--------------------------|
| 工作温度：不高于110° C |
| 适用范围：供暖系统、区域供热、工业用途、城市燃气 |
| 介 质：水，非腐蚀性液体 |
| 材 质：黄铜 |
| 螺纹标准符合ISO 228标准 |

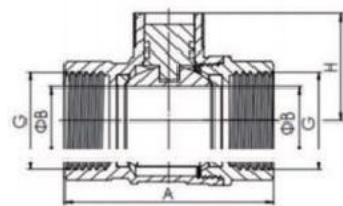

主要连接尺寸

| DN | A | H | G |
|----|------|------|--------|
| 15 | 50.5 | 36.3 | 1/2" |
| 20 | 57 | 32.8 | 3/4" |
| 25 | 66 | 36.3 | 1" |
| 32 | 76 | 40.5 | 1 1/4" |

自动排气阀

标准与规范

| |
|--------------------------|
| 工作温度：不高于80° C |
| 适用范围：供暖系统、区域供热、工业用途、城市燃气 |
| 介 质：水，非腐蚀性液体 |
| 材 质：黄铜 |
| 螺纹标准符合ISO 228标准 |

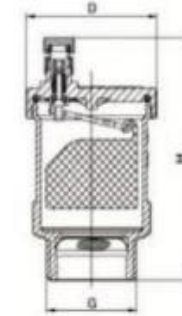

主要连接尺寸

| DN | L | H | G |
|----|----|----|------|
| 15 | 46 | 67 | 1/2" |
| 20 | 46 | 69 | 3/4" |
| 25 | 46 | 69 | 1" |

自动排气阀

标准与规范

| |
|--------------------------|
| 工作温度：不高于80° C |
| 适用范围：供暖系统、区域供热、工业用途、城市燃气 |
| 介 质：水，非腐蚀性液体 |
| 材 质：黄铜 |
| 螺纹标准符合ISO 228标准 |

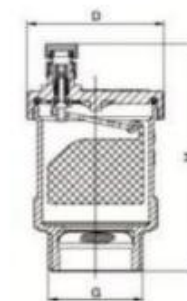

主要连接尺寸

| DN | L | H | G |
|----|----|------|------|
| 15 | 46 | 67.5 | 1/2" |
| 20 | 46 | 68.5 | 3/4" |
| 25 | 46 | 72 | 1" |